

VERITAS®

SCHMETZ INSIDE



Manuel d'utilisation

RACHEL CARSON
1907 - 1964
BIOLOGISTE



www.facebook.com/veritassewing



www.instagram.com/veritassewing



www.veritas-sewing.com

Chère cliente, cher client,

Nous vous félicitons d'avoir acheté cette machine à coudre. Vous avez acheté un produit de qualité qui a été fabriqué avec le plus grand soin et qui, s'il est bien entretenu, vous servira pendant de nombreuses années.

Avant de l'utiliser pour la première fois, nous vous demandons de lire attentivement le manuel en question, en accordant une attention particulière aux consignes de sécurité. Les personnes qui n'ont pas lu ce manuel ne doivent pas utiliser l'appareil.

Nous vous souhaitons beaucoup de plaisir et de formidables travaux de couture ! Questions concernant la machine, l'entretien et l'assistance à la clientèle



www.service.veritas-sewing.com

Consignes de sécurité importantes

Lors de l'utilisation d'un appareil électrique, il est recommandé de toujours respecter les consignes fondamentales de sécurité ; notamment :

Lire toutes les instructions avant d'utiliser cette machine à coudre.

DANGER - Pour réduire le risque de choc électrique :

1. Ne jamais laisser un appareil électrique sans surveillance lorsqu'il est branché.
2. Toujours débrancher cet appareil de la prise électrique immédiatement après utilisation et avant le nettoyage.

AVERTISSEMENT - Pour réduire le risque de brûlures, d'incendie, de choc électrique ou de blessures corporelles :

1. Lisez attentivement les instructions avant d'utiliser la machine.
2. Conserver les instructions de service à un endroit approprié près de la machine et les remettre au nouveau propriétaire en cas de cession.
3. Utiliser la machine uniquement dans des lieux secs.
4. Ne jamais laisser la machine sans surveillance avec des enfants ou des personnes âgées à proximité, car ils pourraient ne pas être conscients des risques encourus.
5. Cet appareil peut être utilisé par des enfants âgés d'au moins 8 ans et par des personnes aux capacités physiques, sensorielles ou mentales réduites ou sans expérience et connaissances, à condition qu'ils soient supervisés ou aient été formés à l'utilisation sûre de l'appareil et comprennent les risques encourus.
6. Interdiction de laisser des enfants jouer avec l'appareil.
7. Le nettoyage et l'entretien par l'utilisateur ne doivent en aucun cas être effectués par des enfants sans surveillance.
8. Pour effectuer un travail sur la machine, notamment changer d'aiguille, enfiler le fil sur la machine, changer le pied, etc., s'assurer de toujours la mettre hors service.
9. Toujours débrancher la machine lorsqu'elle est laissée sans surveillance afin d'éviter toute blessure par une commutation par inadvertance de la machine.
10. Toujours débrancher la machine pour un remplacement d'ampoule ou la réalisation de la maintenance (huilage, nettoyage).
11. Ne pas utiliser la machine lorsqu'elle est mouillée ou dans un environnement

exposé à l'humidité.

12. Ne jamais tirer sur le cordon pour débrancher la machine, tirer sur la surface de préhension.
13. Si l'ampoule à LED est endommagée ou cassée, la faire remplacer par le fabricant ou son service après-vente, ou encore par une personne possédant une qualification similaire, afin d'éviter tout risque.
14. Ne jamais rien placer sur la pédale.
15. Ne jamais utiliser la machine en cas d'obstruction des orifices de ventilation. Maintenir les orifices de ventilation et la pédale de la machine exempts de poussière, de peluche et de résidus.
16. La machine ne doit être utilisée qu'avec la commande au pied prévue à cet effet, afin d'éviter tout risque. Si la commande au pied est endommagée ou cassée, la faire remplacer par le fabricant, ou son service après-vente ou une personne présentant une qualification similaire.
17. Le câble d'alimentation de la commande au pied ne peut pas être remplacé. Si le cordon d'alimentation est endommagé, la commande au pied doit être éliminée.
18. Le niveau de pression acoustique lors du fonctionnement normal est inférieur à 75 dB (A).
19. Ne pas jeter les appareils électriques dans les ordures ménagères, utiliser les installations de collecte dédiées.
20. Contacter les autorités locales pour les informations concernant les systèmes de collecte disponibles.
21. Si les appareils électriques sont jetés dans des décharges ou des dépotoirs, des substances dangereuses peuvent s'infiltrer dans les eaux souterraines et entrer dans la chaîne alimentaire, portant ainsi atteinte à la santé et au bien-être.
22. Lors du remplacement de vieux appareils par de nouveaux, le détaillant est légalement obligé de reprendre gratuitement l'ancien appareil pour le mettre au rebut.
23. L'appareil ne doit pas être utilisé par des personnes (y compris des enfants) aux capacités physiques, sensorielles ou mentales réduites, ou sans expérience et connaissances, à moins qu'elles soient supervisées ou aient été formées à l'utilisation sûre de l'appareil. (Pour les pays hors Europe)
24. Ne pas laisser les enfants jouer avec l'appareil. (Pour les pays hors Europe)

CONSERVER LES PRÉSENTES INSTRUCTIONS

Cette machine à coudre est uniquement destinée à un usage domestique.

S'assurer que la machine à coudre est utilisée dans la plage de température entre 5 °C et 40 °C. Si la température est trop basse, la machine peut ne pas fonctionner normalement.

Contenu

Principales pièces de la machine	7
Accessoires	8
Branchement de la machine	9
Table de couture	10
Bras libre.....	10
Enroulement sur la canette.....	11-12
Insertion de la canette	12-13
Enfilage de fil supérieur	14-15
Relève-presseur à deux positions	15
Enfileur automatique d'aiguille.....	16
Élever le fil de la bobine.....	17
Remplacement de l'aiguille	18
Alignement de l'aiguille / du tissu / du fil	19
Remplacement du pied presseur.....	20
Tension du fil	21
Comment choisir votre point.....	22-23
Conseils utiles	24-47
Commencez à coudre	24
Couture des angles	24
Couture de courbes	24
Marche arrière, coudre avec le pied guide-cordonnet.....	25
Coupez le fil	25
Couture de tissus fins	26
Couture de tissus extensibles.....	26
Points droits	26
zigzag 3 points.....	27
Points de surjet, coudre avec le pied ourleur.....	28
Utilisation du pied universel.....	28
Ourlet invisible	29
Point de boutonnière.....	30-31
Confection d'une boutonnière sur des tissus extensibles	31
Couture des boutons	32

Contenu

Insertion de fermeture à glissière.....	33-35
Insertion d'une fermeture à glissière centrée	33
Insertion d'une fermeture à glissière latérale	34
Fronces.....	35
Pied à double entraînement.....	36
Raccommodge, broderie et monogramme en mouvement libre.....	37-39
Raccommodge.....	37
Préparation à la broderie et aux monogrammes.....	38
Monogrammes.....	39
Appliqué.....	40
Point de feston.....	41
Point coquille	41
Point de feston.....	41
Patchwork.....	42
Point de surjet.....	43
Point invisible.....	44
Point de smock	45
Points utiles	46
Maintenance	47
Guide de dépannage.....	48-50
Élimination	51

Principales pièces de la machine

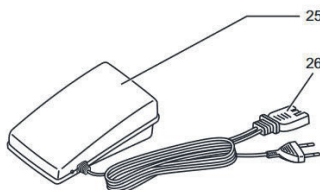
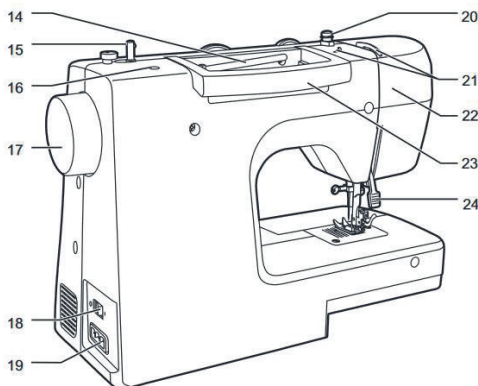
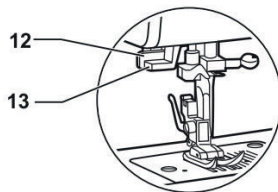
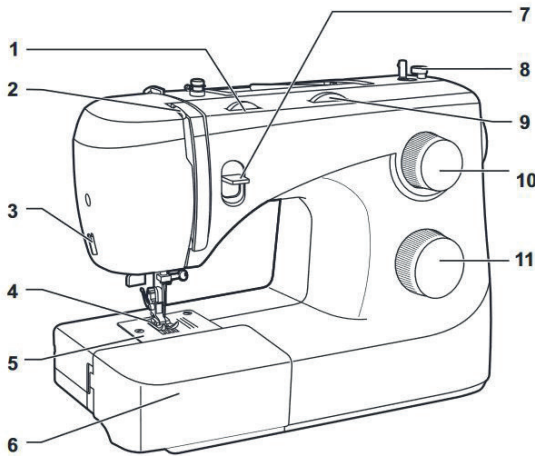

1. Régulateur de tension du fil
2. Releveur de fil
3. Coupe de fil
4. Pression du pied presseur
5. Plaque d'aiguille
6. Table de couture et boîte à accessoires
7. Levier de marche arrière
8. Arrêteur canette
9. Cadran de largeur de point
10. Cadran de longueur de point
11. Sélecteur de point
12. Boutonnière en une étape
13. Levier
14. Enfileur automatique
15. Broche porte-bobine horizontale
16. Support canette
17. Trou pour la bobine auxiliaire
18. Épingle
19. Volant
20. Commutateur d'alimentation électrique
21. Prise de courant principale
22. Guide-fil de bobine
23. Guide-fil supérieur
24. Plaque frontale
25. Poignée
26. Relève-presseur
27. Commande au pied
28. Câble d'alimentation

Accessoires

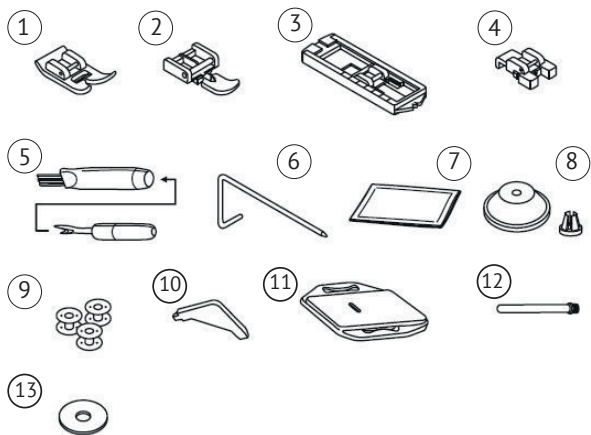

Standard

1. Pied universel
2. Pied pour fermeture à glissière
3. Pied pour boutonnière
4. Pied de couture des boutons
5. Pinceau de nettoyage / découpe-vite
6. Guide de bord/de piquage
7. Paquet d'aiguilles
8. Support de bobine
9. Bobines (x3)
10. Tournevis en L
11. Plaquette de reprisage
12. Deuxième broche porte-bobine
13. Feutre pour broche porte-bobine

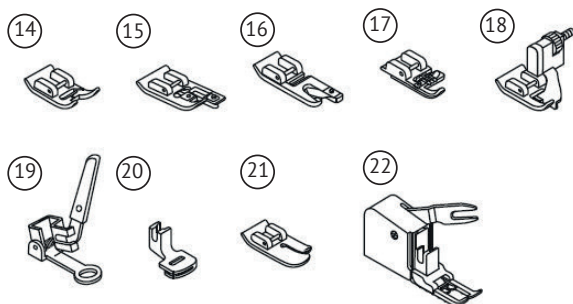

En option

14. Pied de point de bourdon
15. Pied de surjet
16. Pied d'ourlet
17. Pied guide-cordonnet
18. Pied d'ourlet invisible
19. Pied de raccommodage / broderie
20. Pied fronceur
21. Pied de piquage
22. Pied double transport

Veillez noter :

- Les accessoires sont rangés dans la boîte à accessoires.

* Les accessoires en option ne sont pas fournis avec cette machine ; ils sont cependant disponibles comme accessoires spéciaux auprès de votre revendeur local.

Branchement de la machine à la source d'alimentation

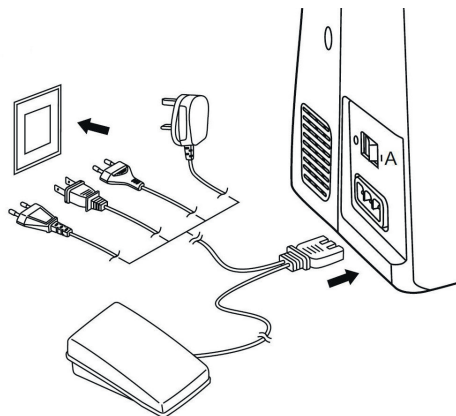

⚠ Attention :

Assurez-vous toujours que la machine est débranchée de la source d'alimentation et que le commutateur principal est en position Arrêt (« O ») lorsque vous n'utilisez pas la machine et avant d'insérer ou retirer des pièces.

Avant de brancher la machine, assurez-vous que la tension et la fréquence indiquées sur la machine sont conformes à votre alimentation électrique. Placez la machine sur une table stable.

1. Connecter la machine à une source d'alimentation comme illustré.
2. Placez le commutateur en position Marche.
3. L'ampoule de couture s'allume une fois que le commutateur est activé.

Commande au pied

Lorsque la machine à coudre est éteinte, insérez la fiche de commande au pied dans son connecteur situé sur la machine à coudre.

Allumez la machine à coudre, puis pressez lentement la commande au pied pour commencer la couture. Relâchez la commande au pied pour arrêter la machine à coudre.

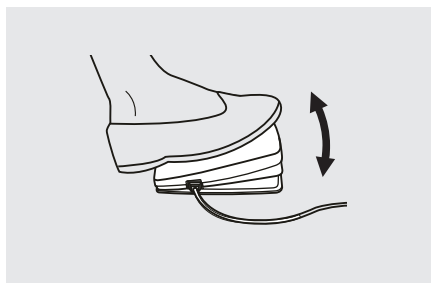

➡ Remarque :

Contactez un électricien qualifié en cas de doute quant à la façon de brancher la machine à la source d'alimentation.

Table de couture

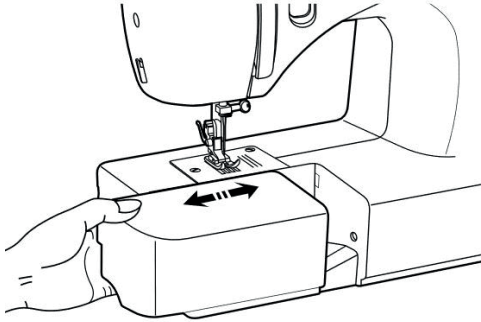

Maintenir la table de couture horizontalement, puis tirer vers la gauche pour la retirer de la machine.

Fixer la table de couture puis la pousser vers la droite pour la remettre.

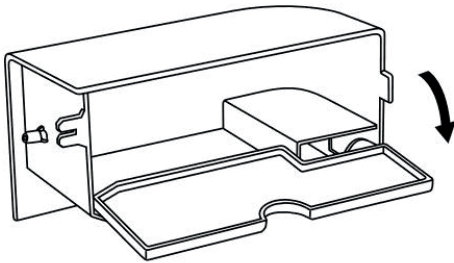

L'intérieur de la table de couture à encliqueter est utilisé comme boîte à accessoires.

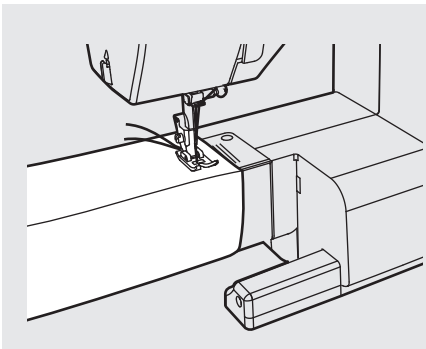

Bras libre

La couture à bras libre permet de coudre plus facilement des pièces tubulaires telles que les ourlets de pantalon et les manches.

Enroulement sur la canette

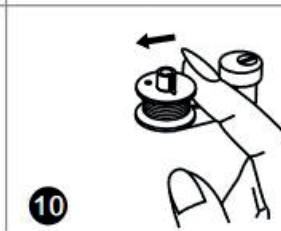
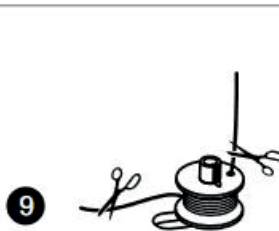
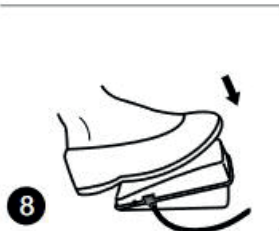
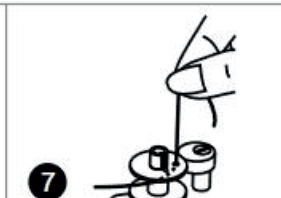
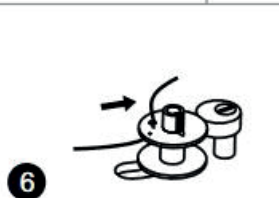
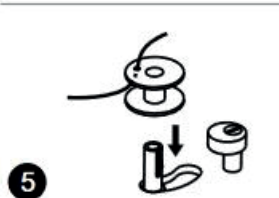
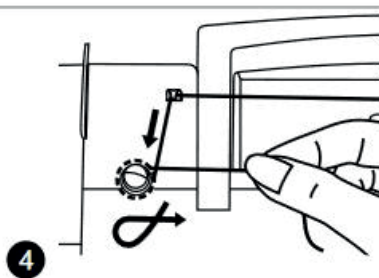
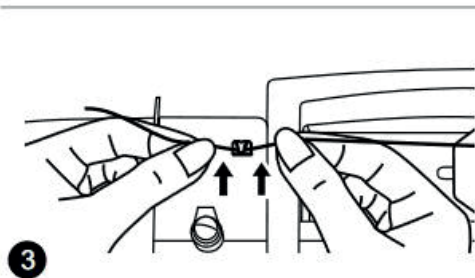
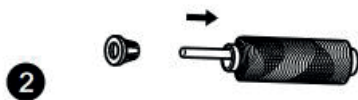
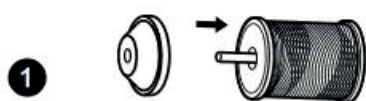
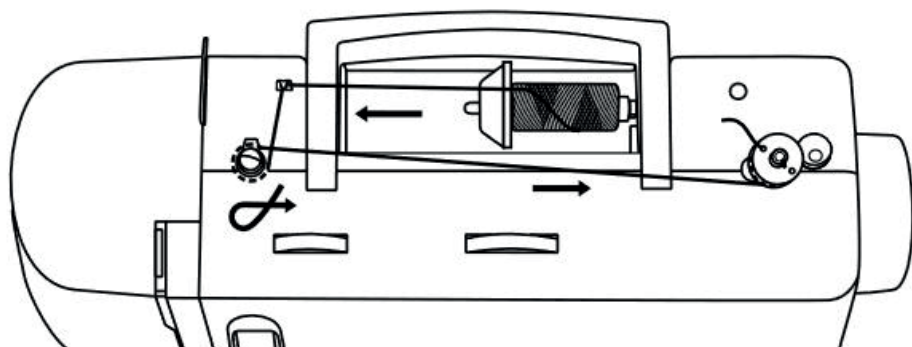

LIRE LES ÉTAPES À LA PAGE SUIVANTE

Enroulement sur la canette

1. Placez le fil et l'anneau de fixation de bobine sur la broche porte-bobine.
2. Fixez le fil avec le support de bobine.
3. Insérez le fil dans le guide-fil.
4. Enroulez le fil dans le sens des aiguilles d'une montre autour des disques de tension de l'enrouleur de canette.
5. Enfilez la canette comme illustré et placez-la sur la tige.
6. Poussez la tige de la bobine sur la droite.
7. Tenez l'extrémité du fil.
8. Appuyez sur la pédale de commande au pied.
9. Relâchez la pédale après plusieurs tours. Relâchez le fil et coupez le plus près possible de la bobine. Appuyez de nouveau sur la pédale. Une fois que la bobine est remplie, elle tourne lentement. Relâchez la pédale et coupez le fil.
10. Poussez la tige de la bobine sur la gauche et retirez-la.

➔ Veuillez noter :

Lorsque la tige du bobineur est placée en « position d'enroulement autour de la canette », la machine ne fonctionne pas et le volant ne tourne pas. Pour commencer la couture, poussez la tige du bobineur à gauche (position de couture).

Insertion de la canette

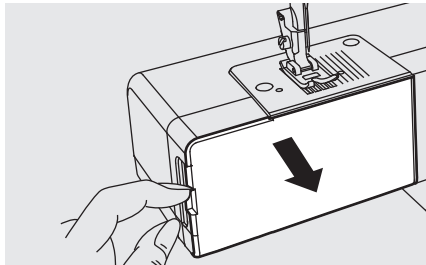

⚠ Attention :

Mettez le commutateur d'alimentation en position Arrêt (« O ») avant d'insérer ou de retirer la canette.

Lorsque vous insérez ou retirez la canette, l'aiguille doit être complètement relevée.

Retirez la table de couture, puis ouvrez le couvercle à charnière.

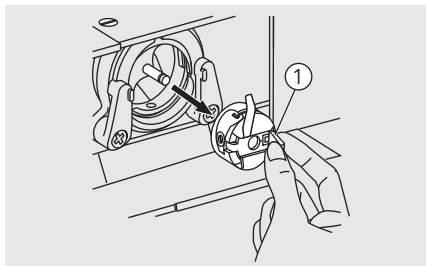

Tirez le boîtier de la canette par le loquet à charnière.

① Loquet à charnière

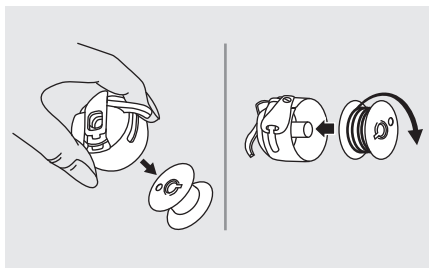

Retirez la canette du boîtier de la canette.
Tenez le boîtier d'une seule main. Insérez la canette de manière à ce que le fil s'enroule dans le sens des aiguilles d'une montre (flèche).

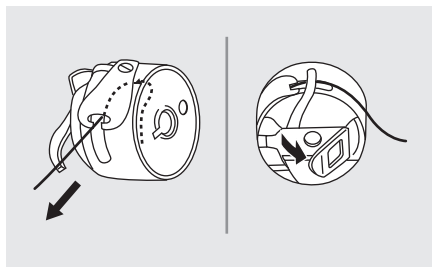

Tirez le fil à travers la fente et sous le doigt.

Laissez une extrémité de fil de 15 cm.

Assurez-vous que la languette du boîtier de canette s'insère dans la rainure en haut de la coursière, comme illustré.

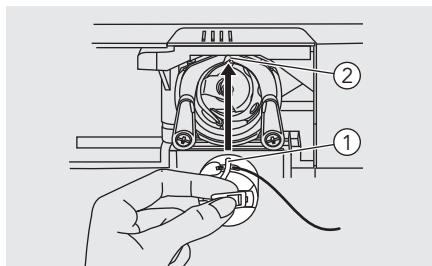

① Languette du boîtier de canette

② Rainure

Tenez le boîtier de la canette par le loquet à charnière.

➔ **Remarque :**

Si le boîtier de canette n'est pas correctement remis en place dans la machine, il tombera de la navette immédiatement après avoir commencé à coudre.

Enfilage de fil supérieur

➔ **Veillez noter :**

Il est important de procéder correctement à l'enfilage du fil car vous pourriez rencontrer plusieurs problèmes de couture si vous ne le faites pas.



1



2

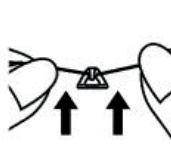

3

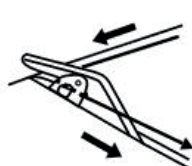

4

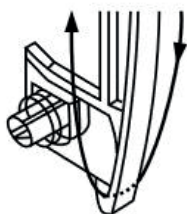
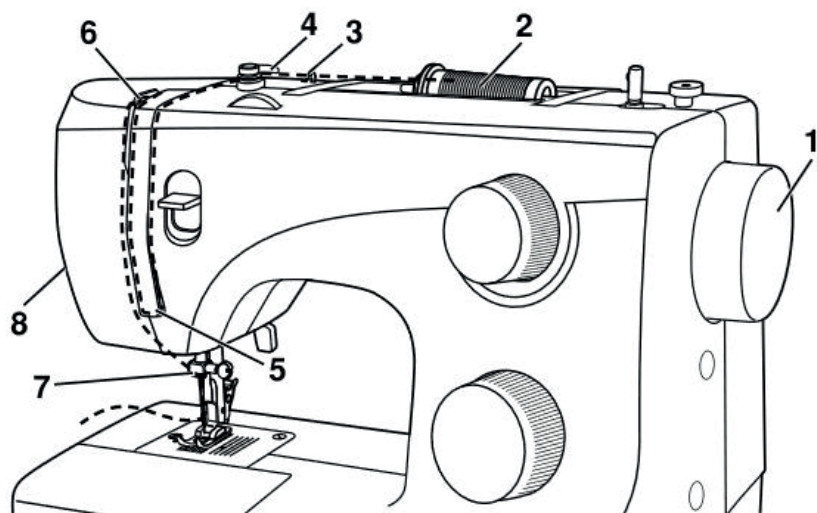

5



6

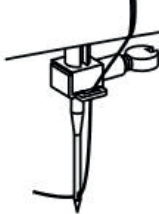

7



8

Enfilage de fil supérieur

1. Commencez par lever l'aiguille jusqu'à son point le plus élevé.
2. Continuez à tourner le volant dans le sens inverse des aiguilles d'une montre jusqu'à ce que l'aiguille commence à descendre légèrement. Levez le pied presseur pour libérer les disques de tension.
3. Placez la bobine de fil sur la broche porte-bobine de manière à ce que le fil vienne de l'avant de la bobine, puis placez le couvercle de la bobine à l'extrémité de la broche porte-bobine.
4. Tirez le fil de la bobine à travers le guide-fil supérieur et tirez le fil à travers le ressort de pré-tension comme illustré. (3/4)
5. La tension du fil se module en faisant descendre le fil dans le canal droit et remonter dans le canal gauche. Au cours de ce processus, il est utile de tenir le fil entre la bobine et le guide-fil.
6. Au-dessus du support, passez le fil de droite à gauche à travers le chas fendu du levier d'enroulement, puis passez à nouveau le fil vers le bas.
7. Passez maintenant le fil derrière le guide de pince-aiguille à fil fin, puis vers le bas jusqu'à l'aiguille qui doit être enfilée d'avant en arrière.
8. Tirez environ 15 cm de fil vers l'arrière, au-delà du chas de l'aiguille. Coupez le fil à la longueur voulue à l'aide du coupe-fil intégré.

Relève-presseur à deux positions

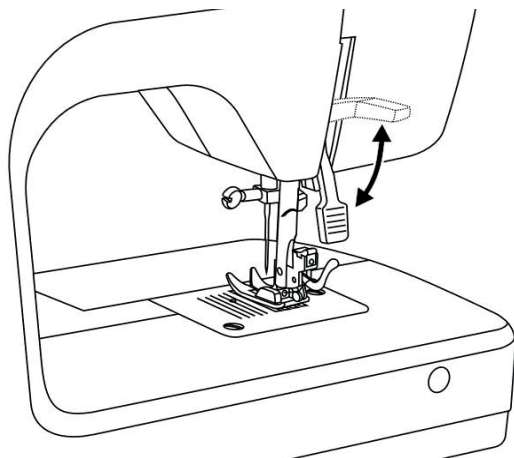

1. Le relève-presseur soulève et abaisse le pied presseur.
2. Lors de la couture de plusieurs couches de tissu ou de tissu lourd, le pied presseur peut être soulevé à un second niveau pour un positionnement plus facile du tissu.

Veillez noter :

L'aiguille doit toujours se trouver à la plus haute position.

Enfileur automatique d'aiguille

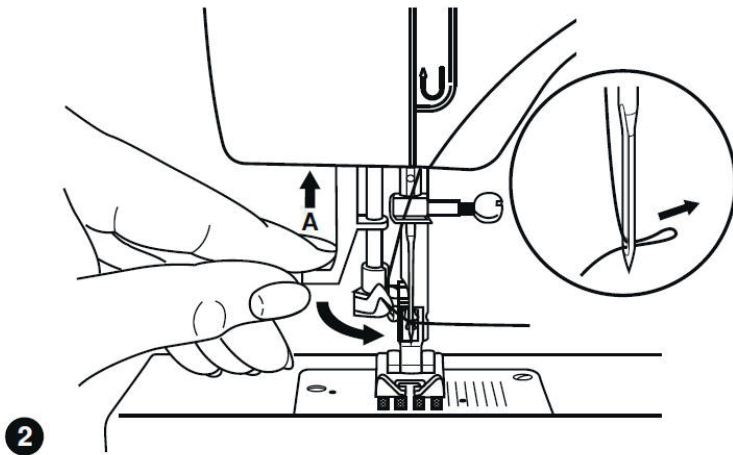
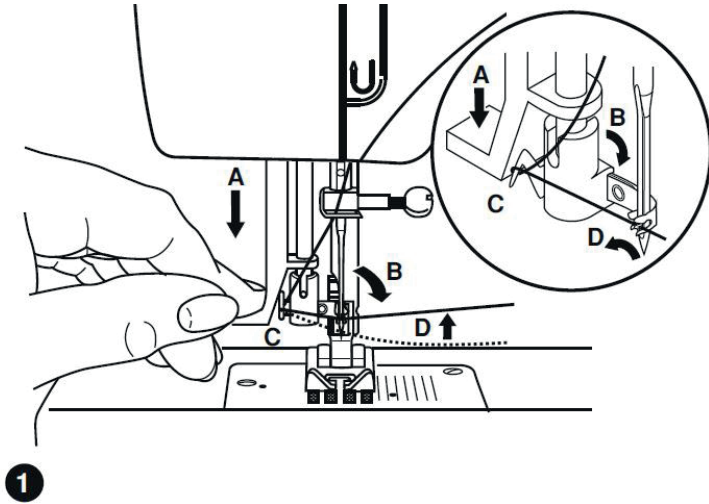

1. Soulevez l'aiguille jusqu'à sa position la plus haute.
2. Appuyez sur le levier (A) jusqu'au bout.
3. L'enfileur bascule automatiquement en position d'enfilage (B).
4. Passez le fil autour du guide-fil (C).
5. Passez le fil devant l'aiguille autour du crochet (D) de bas en haut.
6. Levier de déclenchement.
7. Tirez le fil à travers l'œil de l'aiguille.

Élever le fil de la bobine

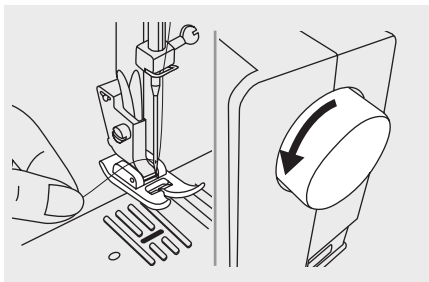

Tenez le fil supérieur de la main gauche. Tournez le volant vers vous (dans le sens antihoraire) pour l'abaisser puis relever l'aiguille.



Remarque :

S'il est difficile de soulever le fil de la canette, assurez-vous que le fil n'est pas coincé par le couvercle à charnière ou la table de couture.

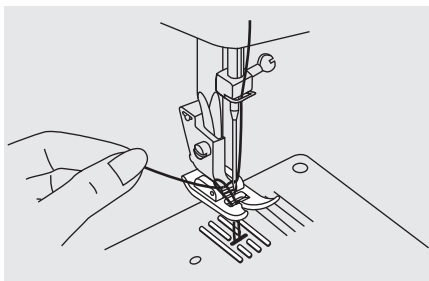

Tirez légèrement le fil supérieur pour faire passer le fil de la canette à travers le trou de la plaque à aiguille.

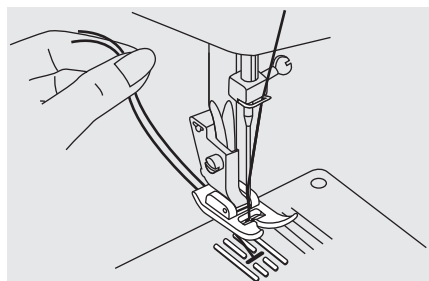

Posez les deux fils vers l'arrière pour les faire passer sous le pied presseur.

Remplacement de l'aiguille

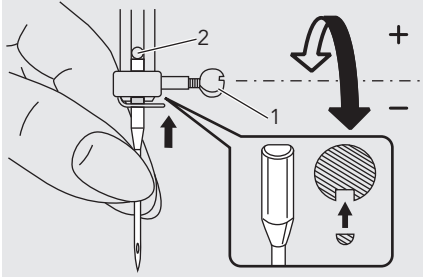

⚠ Attention :

Placez le commutateur en position Arrêt (« O ») lors de l'exécution d'une des opérations ci-dessus !

Changez régulièrement d'aiguille, surtout quand elle présente des signes d'usure et cause des problèmes.

Insérez l'aiguille conformément aux instructions illustrées.

1. Tournez le volant vers vous (dans le sens antihoraire) pour abaisser puis relever l'aiguille. Tournez la vis de pince-aiguille dans le sens inverse des aiguilles d'une montre pour retirer l'aiguille. Le côté plat de l'arbre doit être placé vers l'arrière.
2. Insérez l'aiguille aussi haut que possible. Ensuite, serrez la vis de pince-aiguille.

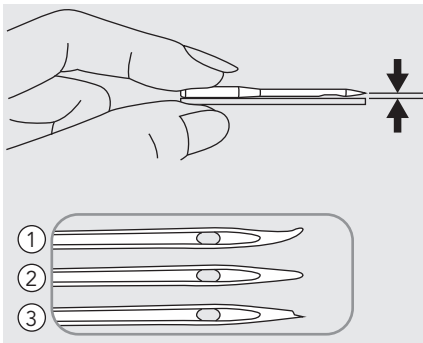





Les aiguilles doivent être en parfait état.

Des problèmes sont susceptibles de survenir en raison :

- ① d'aiguilles courbées ;
- ② d'aiguilles émoussées
- ③ de points endommagés

Alignement de l'aiguille / du tissu / du fil

TAILLE DE L'AIGUILLE	TISSUS	FIL
9-11 (65-75) 	Tissus légers : coton fin, voile, serge, soie, mousseline, Qiana, interlocks, tricot de coton, tricot, maillots, crêpes, tissus tissés et tissu de chemise.	Fil léger en coton, nylon, polyester ou polyester enveloppé de coton.
11-14 (80-90) 	Tissus de poids moyen : coton, satin, toile, voile, tricot double, laine légère.	La plupart des fils vendus sont de taille moyenne et adaptés à ces tissus et tailles d'aiguille. Utilisez des fils de polyester sur des matériaux synthétiques et du coton sur des tissus naturels pour de meilleurs résultats.
14 (90) 	Tissus de poids moyen : toile de coton, laine, tricot plus épais, tissus éponges, jeans.	
16 (100) 	Tissus lourds : toile, laine, tissu de tente extérieure et tissus matelassés, jeans, tissu d'ameublement (léger à moyen).	Utilisez toujours le même fil de haut en bas.

Veuillez noter :

- En général, les fils et les aiguilles de taille fine sont utilisés pour la couture de tissus fins, tandis que les fils et aiguilles plus épais sont utilisés pour la couture de tissus lourds.
- Toujours tester la taille du fil et de l'aiguille sur un petit morceau de tissu qui sera utilisé pour la couture réelle.
- Utilisez le même fil pour l'aiguille et la canette.
- Utilisez un stabilisateur ou un support pour les tissus fins ou extensibles et sélectionnez le bon pied presseur.
- Il est recommandé d'utiliser une aiguille 90/14 pour la broderie sur des tissus lourds ou des produits de stabilisation (par exemple jeans, mousse etc.). Une aiguille 75/11 peut se courber ou casser, ce qui pourrait provoquer une blessure.
- Pour un fil de nylon transparent, utiliser une aiguille 90/14 - 100/16. Le même fil est habituellement utilisé pour le fil de canette et pour l'enfilage supérieur.

Remplacement du pied presseur

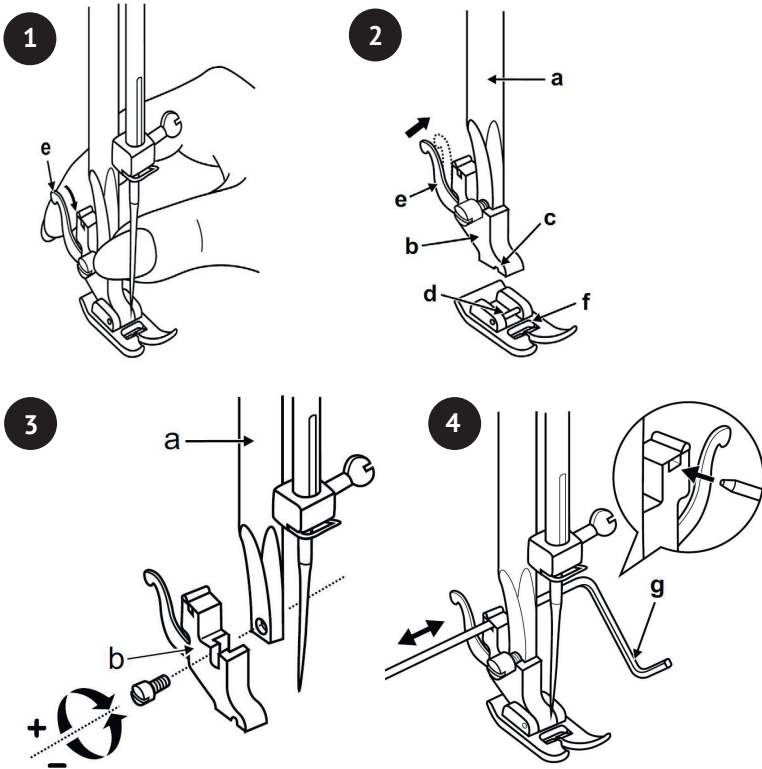

ATTENTION Placez le commutateur en position Arrêt (« 0 ») lors de l'exécution d'une des opérations ci-dessous !

Retrait du pied presseur

Relevez le pied presseur à l'aide du relève-presseur. Levez le levier (e) et le pied se désengage. (1)

Fixation du pied presseur

Abaissez la tige du pied presseur (b) à l'aide du relève-presseur, jusqu'à ce que l'encoche (c) soit directement au-dessus de la broche (d). (2) Le pied presseur (f) s'enclenche automatiquement.

Retrait et fixation du talon du pied presseur

Soulevez la barre de pied presseur (a) avec le relève-presseur. Retirez et fixez le talon du pied presseur (b) comme illustré. (3)

Fixation du guide de bord/de matelassage

Fixez le guide de bord/de piquage (g) dans la fente comme illustré. Ajustez au besoin pour les ourlets, les plis, le piquage, etc. (4)

Tension du fil

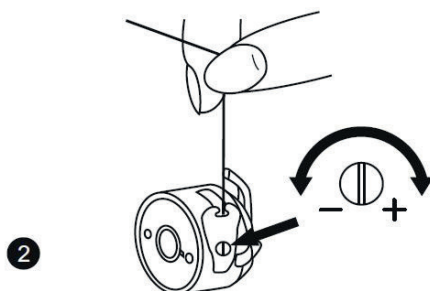
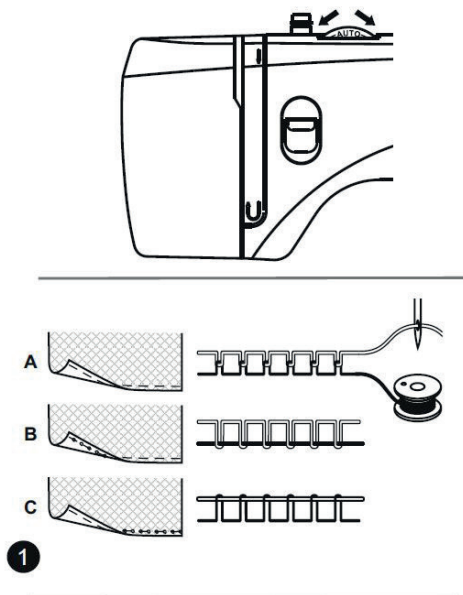

Tension du fil supérieur (1)

Paramètres de base de tension de fil supérieur : « AUTO ».

Pour augmenter la tension, tournez l'indicateur jusqu'au prochain numéro le plus élevé. Pour réduire la tension, tournez l'indicateur jusqu'au prochain numéro le plus bas.

- A. Tension normale du fil
- B. La tension du fil supérieur est trop faible
- C. La tension du fil supérieur est trop forte



Tension du fil inférieur (2)

Pour tester la tension du fil de la canette, la canette entière est placée dans le boîtier de la canette. Le boîtier de la canette et la vis sont alors suspendus par l'extrémité du fil. Si la tension est correcte, le fil se déroulera d'environ 5 à 10 cm, lorsqu'on le balance doucement, et restera alors suspendu. Si le boîtier plein de la canette se déroule, la tension est trop faible. Si la tension est trop forte, il se déroule à peine ou ne se déroule pas du tout. Pour régler cela, utilisez le tournevis.

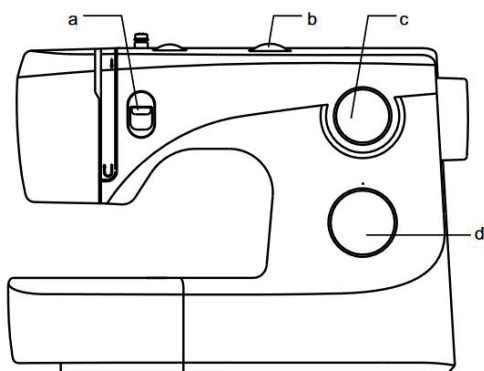

Comment choisir votre point



Pour sélectionner un point, il suffit de tourner le sélecteur de point. Le sélecteur de point peut être tourné dans les deux sens.

Pour les points droits, sélectionnez le point  ou  avec le sélecteur de point.

Ajustez la longueur de point avec le cadran de longueur de point. Pour un point en zigzag,

sélectionnez le point  ou  avec le sélecteur de point.

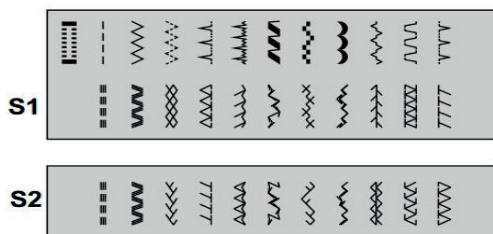

Ajustez la longueur et la largeur du point de couture en fonction du tissu utilisé. Pour obtenir les autres points, tournez le sélecteur de longueur de point sur « S1 » ou « S2 », sélectionnez le point souhaité avec le sélecteur de point et réglez la largeur de point avec le cadran de largeur de point.

- (a) Levier marche arrière
- (b) Cadran de largeur de point
- (b) Cadran de longueur de point S1-S2
- (c) Sélecteur de point

Comment choisir votre point

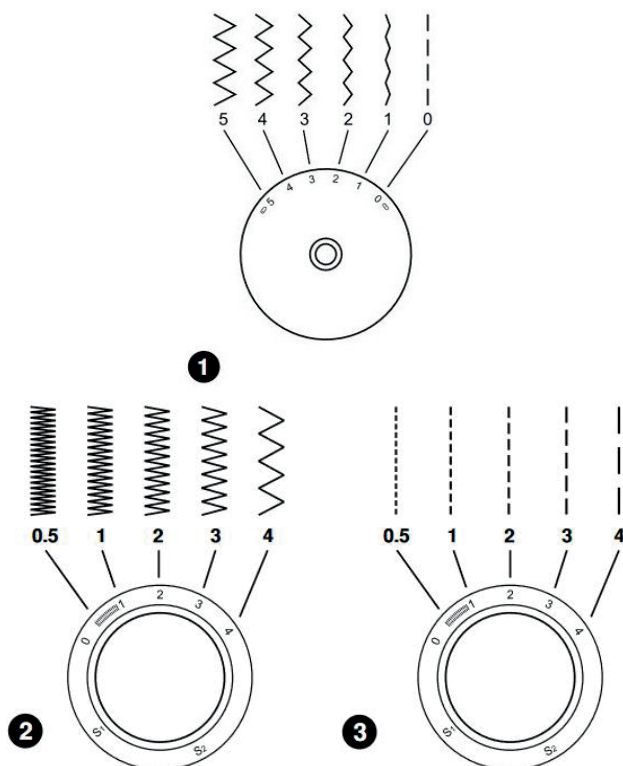

Fonction du cadran de largeur de point

La largeur maximale du point en zigzag est de 5 mm. Cependant, la largeur peut être réduite sur n'importe quel motif. La largeur augmente au fur et à mesure que vous déplacez le cadran de zigzag de 0 à 5. (1)

Le cadran de largeur de point contrôle également la position de point droit infini. La position 0 est au centre, et la position d'aiguille de gauche se trouve à 5.

Fonction du cadran de longueur de point lors de la couture en zigzag

Réglez le sélecteur de points sur zigzag. La densité des points en zigzag augmente au fur et à mesure que le réglage du cadran de longueur de point approche de la position « 0 ». Des points en zigzag propres sont généralement obtenus à « 2.5 » ou en dessous. (1)

Fonction du cadran de longueur de point lors de la couture des points droits

Pour coudre des points droits, tournez le cadran de sélection de motifs sur couture de points droits. Tournez le cadran de longueur de point et la longueur des points individuels sera réduite au fur et à mesure que le cadran se rapproche de la position « 0 ». La longueur des points individuels augmentera au fur et à mesure que le cadran se rapproche de la position « 4 ». (2)

Conseils utiles

Diverses manières d'atteindre de meilleurs résultats pour vos projets de couture sont décrites ci-dessous. Reportez-vous à ces conseils pour coudre votre projet.

Une pièce de tissu d'essai doit être cousue car, selon le type de tissu et de couture, les résultats souhaités peuvent ne pas être atteints.

Pour la couture test, utilisez des morceaux de tissu et de fil qui sont identiques à ceux utilisés pour le projet et contrôlez la tension du fil.

Comme les résultats diffèrent en fonction des types de points et du nombre de couches de tissu cousus, réalisez la couture test dans les mêmes conditions que celles utilisées pour le projet.

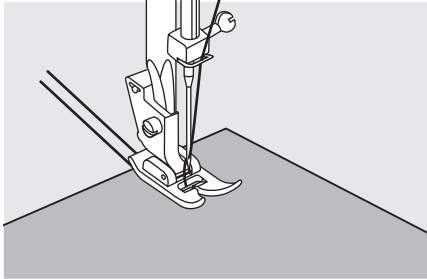

Commencez à coudre

Soulevez le pied presseur et placez le tissu sous le pied.

Abaissez l'aiguille dans le tissu.

Abaissez le pied presseur et tirez les fils vers l'arrière. Appuyez sur la commande au pied.

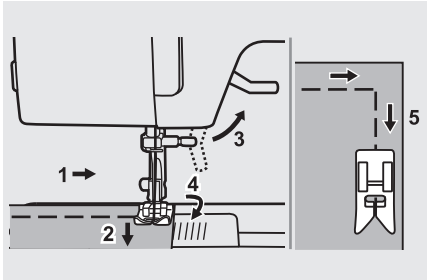

Couture des angles

1. Arrêtez la machine à coudre lorsque vous atteignez un angle.
2. Abaissez l'aiguille dans le tissu.
3. Levez le pied presseur.
4. Utilisez l'aiguille comme un pivot et retournez le tissu.
5. Abaissez le pied presseur et reprenez la couture.

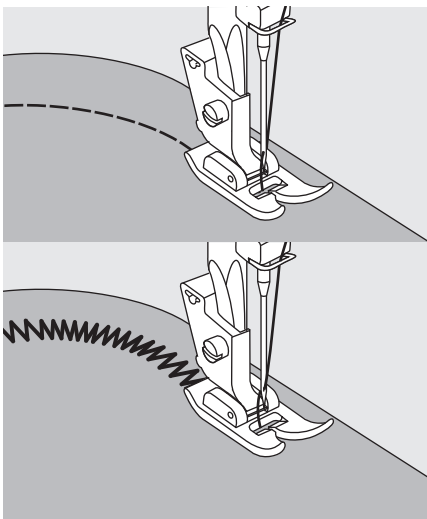

Couture de courbes

Changez légèrement la direction de couture pour coudre autour de la courbe.

Lors de la couture le long d'une courbe en utilisant le point en zigzag, sélectionnez une longueur de point courte afin d'obtenir un point plus fin.

Conseils utiles

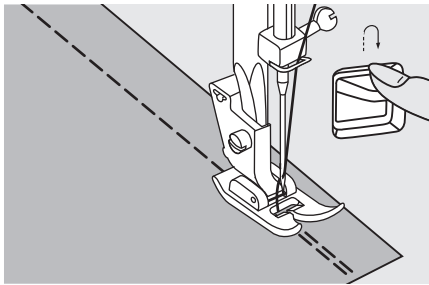

Marche arrière

La couture en marche arrière permet de sécuriser les fils au début et à la fin d'une séquence de couture.

Appuyez sur le levier de marche arrière et cousez 4 à 5 points.

La machine coud en marche avant dès que la touche est relâchée.

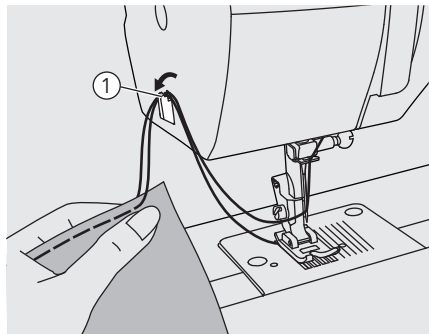

Coupez le fil

Amenez le releveur de fil à sa position la plus haute, soulevez le pied presseur et retirez le tissu.

Guidez les deux fils sur le côté de la plaque frontale et dans le coupe-fil. Tirez les fils vers le bas pour les couper.

① Coupe-fil

Coudre avec le pied guide-cordonnet

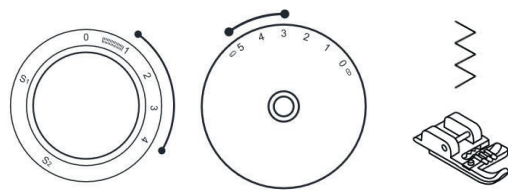

Effets décoratifs, coussins, nappes, etc.

Réglez la machine comme illustré. Différents points de couture sont adaptés à la couture sur cordonnet, par exemple les points zigzag, triple zigzag, décoratifs. (1)

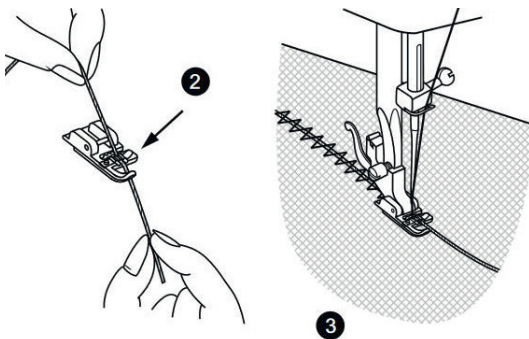

Insérez le cordonnet entre le ressort qui recouvre la rainure et le pied. Le cordonnet doit passer dans la rainure. Un, deux ou trois cordonnets peuvent être cousus. La largeur du point est ajustée en fonction du nombre de cordonnets et du point sélectionné. (2/3)

Conseils utiles

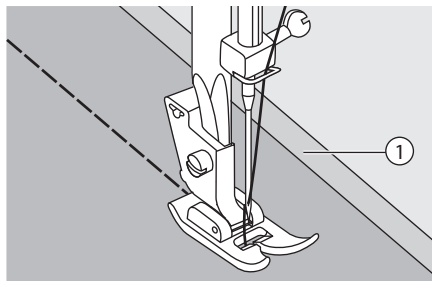

Couture de tissus fins

Lors de la couture de tissus fins, les points peuvent perdre l'alignement ou le tissu peut ne pas être alimenté correctement. Si cela se produit, placez un papier fin ou un matériau stabilisateur sous le tissu et cousez-le avec le tissu. Lorsque la couture est terminée, déchirez le papier en excès.

- ① Matériau stabilisateur ou papier

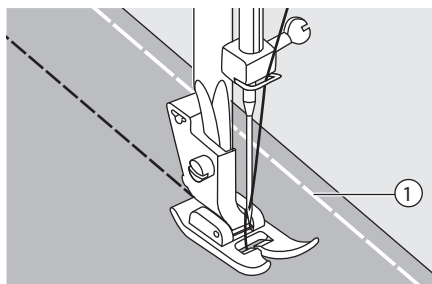

Couture de tissus extensibles

Bâtissez les morceaux de tissus ensemble puis cousez sans tendre le tissu.

- ① Bâti

Points droits

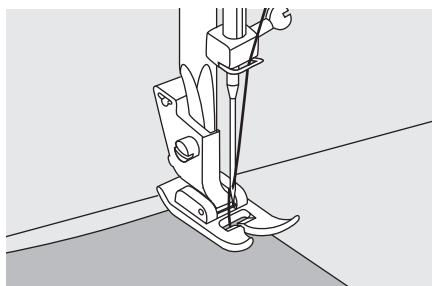

Pour commencer à coudre, réglez la machine sur point droit.

Placez le tissu sous le pied presseur, le bord du tissu étant aligné avec la ligne de guidage de couture souhaitée sur la plaque à aiguille.

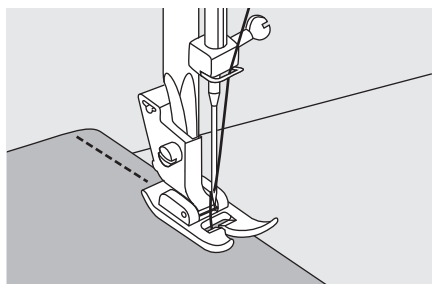

Abaissez le relève-pied presseur, puis appuyez sur la commande au pied pour commencer à coudre.

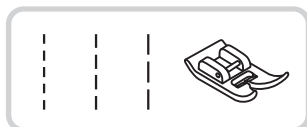

zigzag 3 points

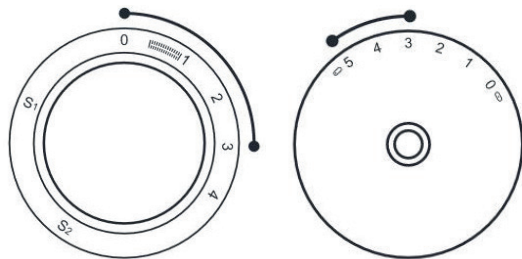

Couture sur dentelle et élastique, reprisage, raccommodage, renforcement des bords.

Réglez la machine comme illustré.

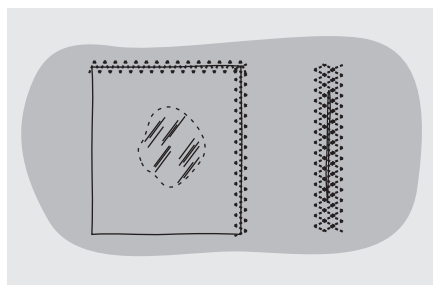

Placez le renfort en position. La longueur du point peut être raccourcie pour produire des points très serrés.

Pour réparer les déchirures, il est conseillé d'utiliser un morceau de tissu de renfort. La densité des points peut être modifiée en ajustant la longueur des points. Cousez d'abord sur le centre, puis recouvrez les deux côtés. Selon le type de tissu et les dégâts, cousez entre 3 et 5 rangées.

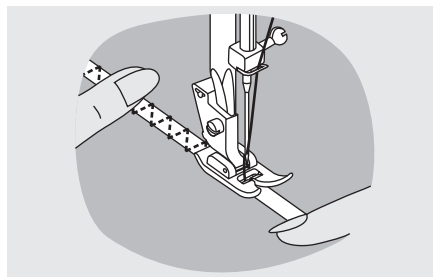

Couture d'élastiques

Placez l'élastique sur le tissu.

Au fur et à mesure que vous cousez, étendez l'élastique devant et derrière le pied presseur tel qu'illustré.

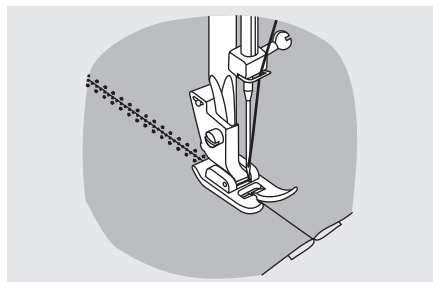

Assemblage de tissus

Le point élastique peut servir à assembler deux morceaux de tissu. Il s'avère particulièrement efficace pour la couture de tissus tricotés. Avec du fil nylon, la couture sera invisible.

Placez bord à bord les deux pièces de tissu et centrez-les sous le pied presseur.

Assemblez-les avec le point élastique, en prenant bien soin de garder les deux pièces bord à bord, comme illustré.

Points de surjet

Coudre des points de surjet le long des bords de tissus pour les empêcher de s'effiloer.

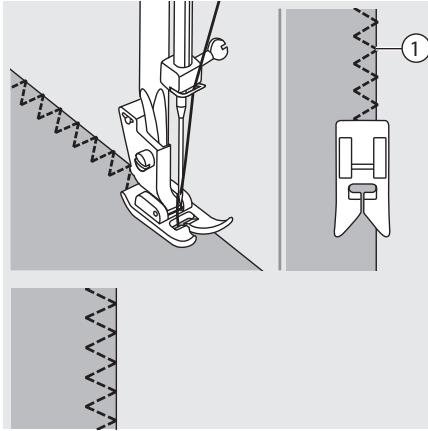

Utilisation du pied universel

Passez du pied presseur au pied universel.

Cousez des points de surjet le long du bord du tissu de sorte que l'aiguille chute sur le bord du tissu du côté droit.

① Point de chute de l'aiguille

Coudre avec le pied ourleur

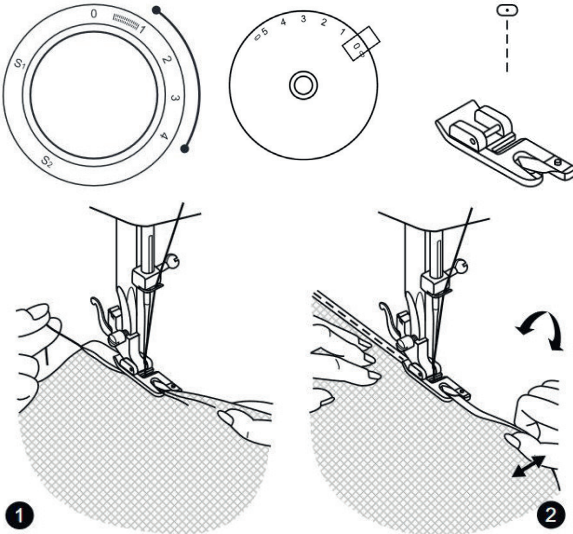

Pour les ourlets en tissus fins ou transparents. Réglez la machine comme illustré.

Piquez le bord du tissu. Au début de l'ourlet, tournez deux fois le bord d'environ 3 mm et cousez 4 à 5 points pour le fixer. Tirez le fil légèrement vers l'arrière. Insérez l'aiguille dans le tissu, relevez le pied presseur et guidez le pli dans le rouleau sur le pied. (1)

Tirez doucement le bord du tissu vers vous et abaissez le pied presseur. Commencez à coudre, en guidant le tissu dans le rouleau en le tenant droit et légèrement vers la gauche. (2)

Ourlet invisible

Sécurisez le bas des jupes et des pantalons à l'aide d'un ourlet invisible : ce point est réalisé sans l'apparition des points du côté droit du tissu.



~~~~~ Ourlet invisible pour tissus extensibles.

^..^..^.. Ourlet invisible pour tissus solides.

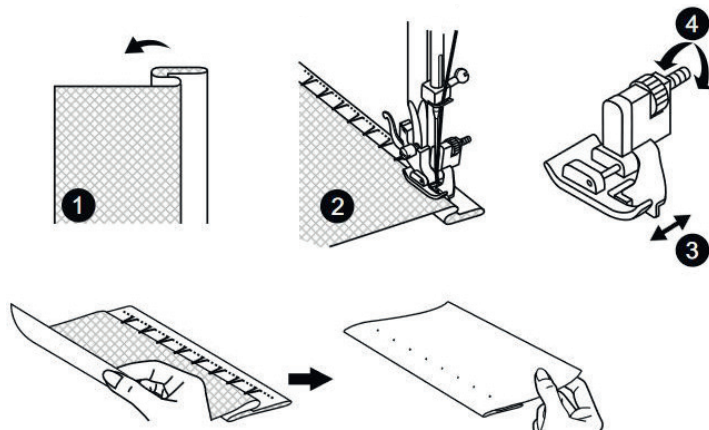
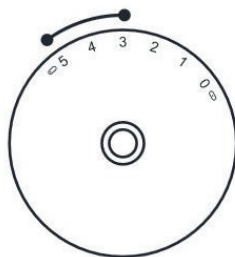
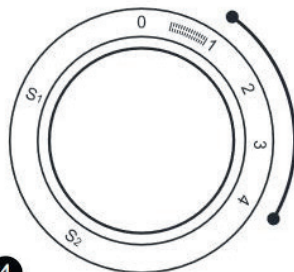

1. Pliez le tissu tel qu'illustré avec le côté gauche au-dessus.
2. Placez le tissu inversé sous le pied presseur. Tournez le volant (20) vers l'avant jusqu'à ce que l'aiguille soit complètement à gauche. Elle doit simplement percer le pli de tissu. Sinon, ajustez la largeur de point en conséquence. 3/4. Ajustez le guide (3) en tournant le cadran (4) de sorte à faire reposer le guide contre le pli. Cousez lentement et guidez soigneusement le tissu pour que sa position ne change pas par rapport au guide (3).

## Ourlet invisible :

Tournez l'ourlet à la largeur souhaitée et appuyez. Repliez (comme indiqué sur la figure 1) contre le côté droit du tissu, le bord supérieur de l'ourlet s'étendant sur environ 7 mm sur le côté droit du tissu plié.

Commencez à coudre lentement sur le pli, en vous assurant que l'aiguille touche légèrement le haut du pli pour attraper un ou deux fils de tissu. (2)

Dépliez le tissu lorsque l'ourlet est terminé et repassez.

# Point de boutonnière

Les boutonnières peuvent être adaptées à la taille du bouton. Pour du tissu extensible ou fin, il est recommandé d'utiliser un stabilisateur pour une meilleure couture de la boutonnière.

## ➔ Veuillez noter :

Avant de coudre une boutonnière sur votre projet, faites d'abord un essai sur une chute de tissu du même type.

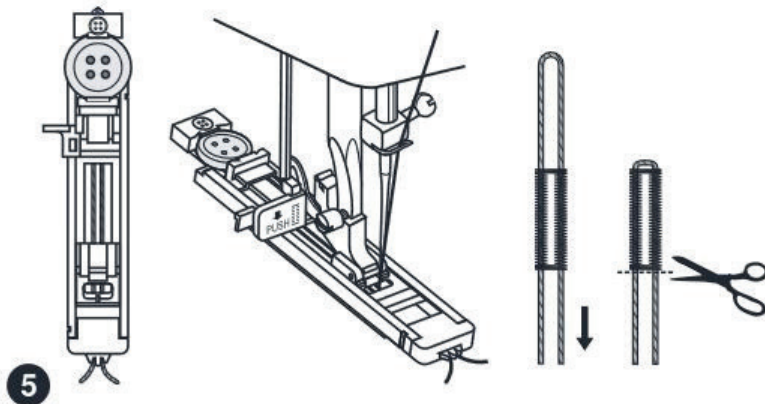
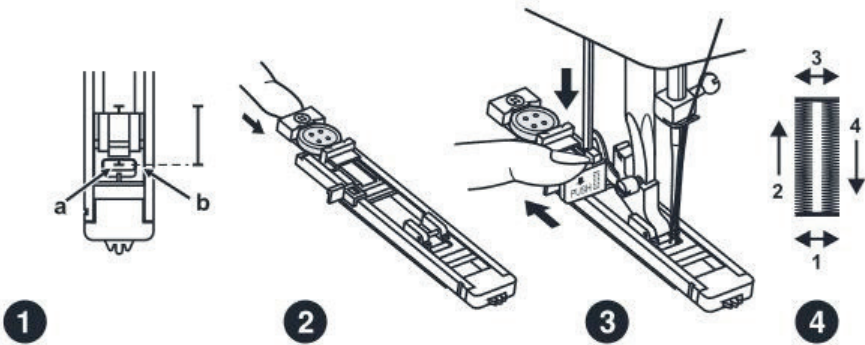
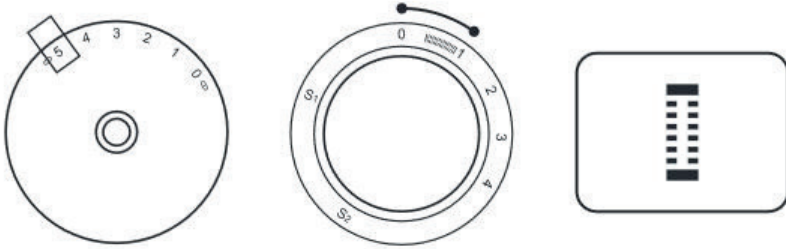

# Point de boutonnière

1. En utilisant de la craie tailleur, marquez les positions de la boutonnière sur le tissu.

2. Fixez le pied pour boutonnière et réglez le sélecteur de point sur  .

Réglez le cadran de longueur de point sur  . La largeur peut cependant devoir être ajustée en fonction du projet, cousez d'abord un essai pour le déterminer.

3. Abaissez le pied presseur en alignant les marques sur le pied avec les marques sur le tissu (1). La bride avant sera cousue en premier. Alignez la marque sur le tissu (a) avec la marque sur le pied (b).

4. Ouvrez le porte-bouton et insérez le bouton. (2)

5. Abaissez le levier de la boutonnière et poussez-le doucement vers l'arrière (3).

6. Tout en tenant légèrement le fil supérieur, démarrez la machine.

7. Les coutures de la boutonnière sont faites dans l'ordre (4).

8. Arrêtez la machine lorsque le cycle de la boutonnière est terminé.

# Couture des boutons

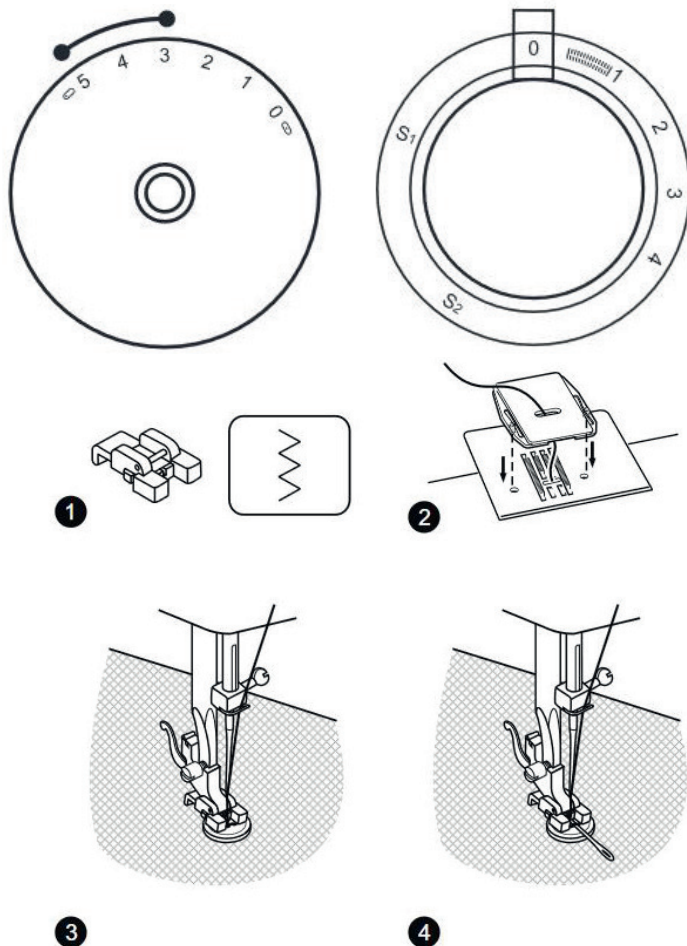

Installez la plaquette de reprisage. (2)

Passez du pied presseur au pied pour boutons. Positionnez le tissu sur le pied. (1) Placez le bouton sur la position marquée et abaissez le pied. Réglez le bouton de sélecteur de point sur le point droit et cousez quelques points de fixation. Sélectionnez la largeur du point zigzag en fonction de l'intervalle entre les deux trous de bouton. Tournez le volant pour vérifier si l'aiguille entre dans le trou droit et le trou gauche du bouton sans obstruction (ajustez la largeur du point de couture en fonction du bouton). Cousez lentement le bouton avec une dizaine de points. Sélectionnez un modèle de point droit et cousez quelques points de fixation. (3)

Si un talon est requis, placez une aiguille à repriser sur le bouton et cousez. (4) Pour les boutons avec 4 trous, passez d'abord le fil dans les deux trous avant, poussez le tissu vers l'avant, puis passez le fil dans les deux trous arrière comme décrit.

# Insertion de fermeture à glissière

Ce pied peut être réglé pour coudre de chaque côté de la fermeture à glissière. Le bord du pied guide la fermeture à glissière pour assurer un positionnement droit.

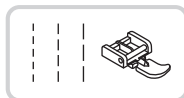
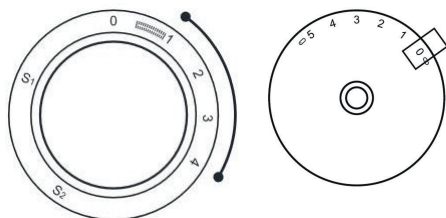

## ⚠ Attention :

Le pied de fermeture à glissière doit être utilisé uniquement pour coudre des points droits. Il est possible que l'aiguille se rompe après avoir heurté le pied presseur en cas de couture avec d'autres motifs.

## Insertion d'une fermeture à glissière centrée

- Mettez ensemble les côtés droits du tissu. Cousez la couture du bas à 2 cm du bord droit de la position de butée inférieure de la fermeture à glissière. Cousez quelques points en sens inverse pour fermer. Augmentez la longueur de point au maximum, réglez la tension en dessous de 2 et bâtissez la longueur restante du tissu.
- Maintenez ouvert le surplus de couture. Placez la fermeture à glissière vers le bas sur le surplus de couture avec les dents contre la ligne de couture. Bâtissez la bande de fermeture à glissière.

- ① 2 cm
- ② 5 mm
- ③ Cousez les points en sens inverse
- ④ Point de bâti
- ⑤ Envers

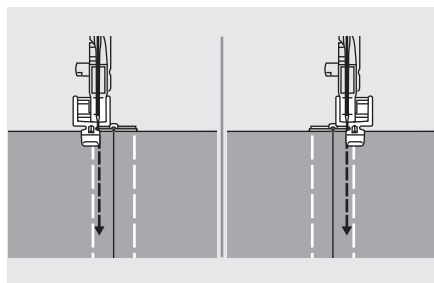
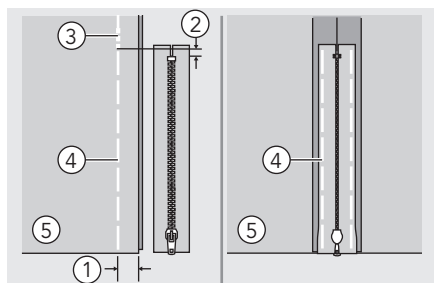

- Fixez le pied pour fermeture à glissière. Fixez le côté droit de l'axe du pied presseur sur le support lorsque vous cousez le côté gauche de la fermeture à glissière.
- Fixez le côté gauche de l'axe du pied presseur sur le support du pied presseur lorsque vous cousez le côté droit de la fermeture à glissière.

# Insertion de fermeture à glissière

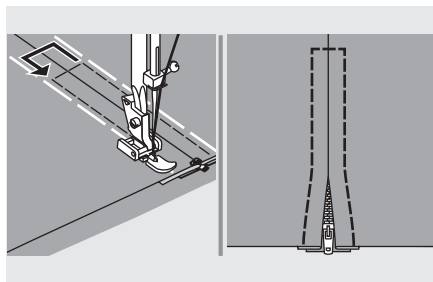

- Coutures autour de la fermeture à glissière.



## **Veillez noter :**

Pendant la couture, assurez-vous que l'aiguille ne touche aucune épingle car cela pourrait la courber, voire la casser.

- Enlevez le bâti et appuyez.

## **Insertion d'une fermeture à glissière latérale**

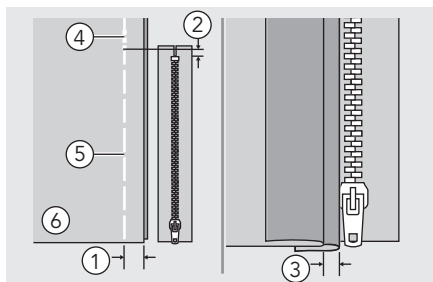

- Mettez ensemble les côtés droits du tissu. Cousez la couture du bas à 2 cm du bord droit de la position de butée inférieure de la fermeture à glissière. Cousez quelques points en sens inverse pour fermer. Augmentez la longueur de point au maximum, réglez la tension en dessous de 2 et bâtissez la longueur restante du tissu.
- Repliez vers le surplus de couture côté gauche. Rentez le surplus de couture pour former un pli de 3 mm.

- ① 2 cm
- ② 5 mm
- ③ 3 mm
- ④ Cousez les points en sens inverse
- ⑤ Point de bâti
- ⑥ Envers

# Insertion de fermeture à glissière

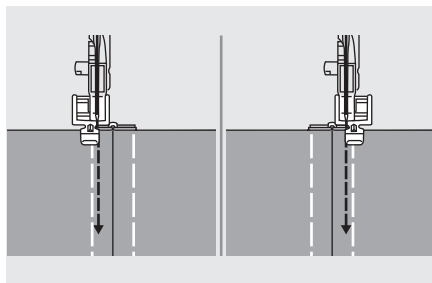

- Fixez le pied pour fermeture à glissière. Fixez le côté droit de l'axe du pied presseur sur le support lorsque vous cousez le côté gauche de la fermeture à glissière. Fixez le côté gauche de l'axe du pied presseur sur le support du pied presseur lorsque vous cousez le côté droit de la fermeture à glissière.

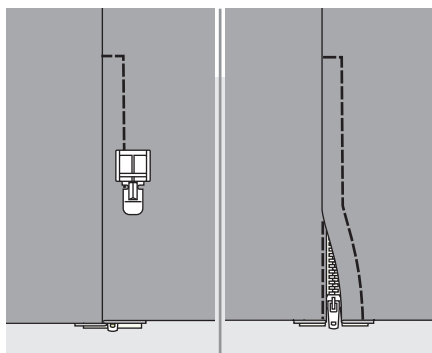

- Cousez la fermeture à glissière sur le morceau de tissu avec les 3 mm en plus, en commençant à la base de la fermeture à glissière. Lorsque vous êtes à environ 5 cm de l'extrémité de la fermeture, arrêtez la machine à coudre avec l'aiguille baissée (dans le tissu), levez le levier du pied presseur, puis ouvrez la fermeture et continuez à coudre.

- Tournez le côté droit du tissu, faites un point sur l'extrémité inférieure et le côté droit de la fermeture à glissière.
- Arrêtez de coudre à environ 5 cm du haut de la fermeture à glissière. Enlevez le bâti et ouvrez la fermeture à glissière. Faites des points sur le reste de la couture.

# Fronces

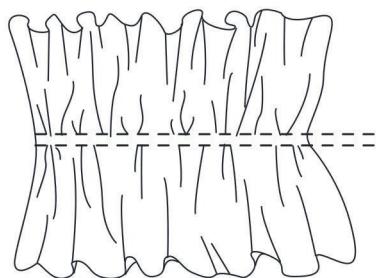
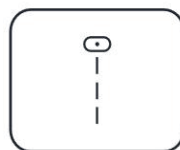
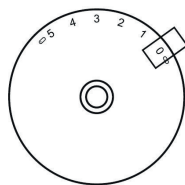
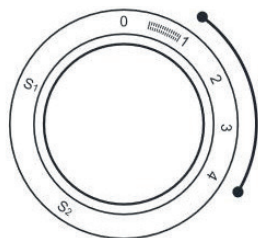

Réglez le sélecteur de points comme indiqué sur l'illustration.

1. Fixez le pied fronceur.
2. Cousez une seule rangée ou plusieurs rangées de points droits.
3. Si vous avez besoin de plus de fronces, desserrez le fil supérieur (jusqu'à environ 2) de sorte que le fil inférieur se trouve sur la face inférieure du matériau.
4. Tirez le fil inférieur pour faire froncer plus le tissu.

# Pied à double entraînement

Fourche

1



Vis de fixation

Essayez toujours de coudre sans le pied à double entraînement d'abord. Il ne doit être utilisé qu'en cas de nécessité.

Il est plus facile de guider le matériel et vous avez une meilleure vue de votre travail lorsque vous utilisez le pied standard qui est généralement monté sur votre machine. Cette machine vous permet d'obtenir d'excellents résultats lorsque vous travaillez sur une très large gamme de tissus, des mousselines les plus délicates au denim multicouches.

Le pied à double entraînement optionnel régule l'alimentation en matériau des couches supérieures et inférieures et améliore le positionnement correct des carreaux, bandes et autres motifs. Ce pied permet d'éviter l'alimentation inégale de tissus très difficiles à travailler.

2

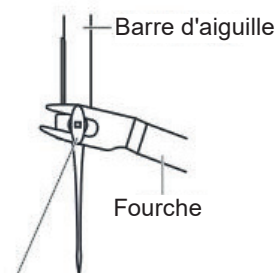

Vis de fixation de l'aiguille

1. Relevez la barre de pied presseur.
2. Retirez le support du pied en tournant la vis de pincage sur la barre dans le sens inverse des aiguilles d'une montre. (3)
3. Montez le pied à double entraînement sur la machine de la manière suivante ;

La fourche doit être montée dans le mécanisme de la vis de pince-aiguille. (2)

Faites glisser la tête de montage en plastique de gauche à droite pour l'installer sur la barre du pied presseur.

Abaissez la barre de pied presseur.

Réinstallez la vis de fixation de la barre de pied presseur et tournez-la dans le sens des aiguilles d'une montre pour la resserrer.

4. Assurez-vous que la vis de pince-aiguille et la vis de montage de la barre de pied presseur sont toutes deux bien serrées.
5. Tirez le fil de canette vers le haut et placez-le derrière le pied à double entraînement avec le fil d'aiguille.

Barre du pied presseur

3

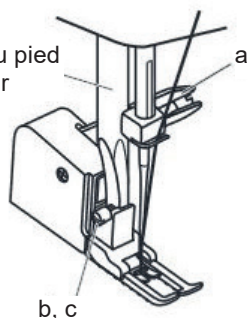

b, c



# Raccommodge, broderie et monogramme en mouvement libre

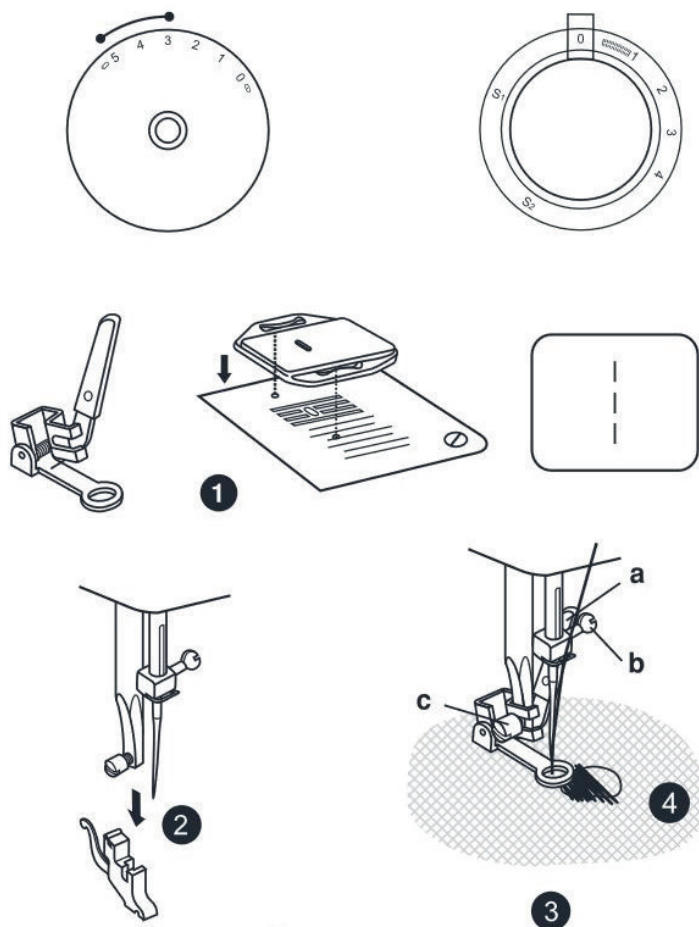

Réglez la machine comme illustré.

Installez la plaquette de reprisage. (1)  
Retirez le support du pied presseur. (2)

Fixez le pied à repriser/broder à la barre de pied presseur. Le levier (a) doit être derrière la vis de pince-aiguille (b). Appuyez fermement sur le pied à repriser/broder avec votre index et serrez la vis (c). (3)

Cousez d'abord autour des bords du trou (pour fixer les fils). (4)

Première rangée : Travaillez toujours de gauche à droite. Tournez le travail d'un quart et cousez en surjet. Un anneau à repriser est recommandé pour faciliter la couture et obtenir de meilleurs résultats.

# Raccommodge, broderie et monogramme en mouvement libre

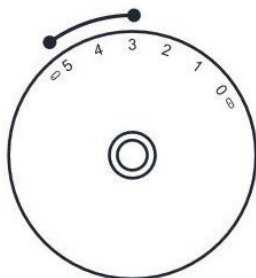
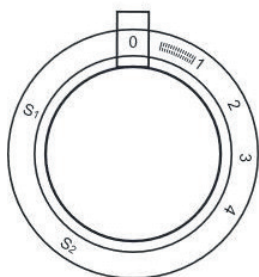
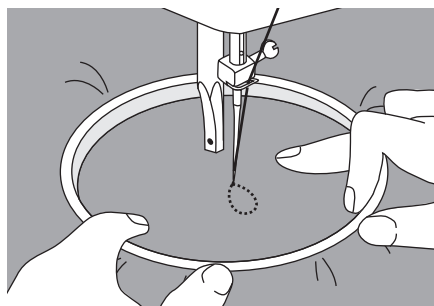
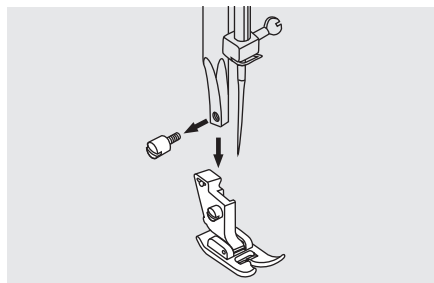

## Préparation à la broderie et monogrammes

- \* Le tambour à broder n'est pas fourni avec la machine.
- Installez la plaquette de reprisage (voir page 35).
- Retirez le pied presseur et le support du pied presseur.
- Dessinez le lettrage ou le dessin sur la surface du tissu.
- Étirez le tissu entre le tambour de broderie aussi fermement que possible.
- Positionnez le tissu sous l'aiguille. Assurez-vous que la barre de pied presseur est descendue à sa position la plus basse.
- Tournez le volant vers vous pour faire remonter le fil inférieur à travers le tissu. Cousez quelques points de fixation au point de départ.
- Maintenez le tambour avec le pouce et l'index des deux mains tout en appuyant sur le matériau avec le majeur et l'annulaire et en soutenant l'extérieur du tambour avec le petit doigt.

### ➔ Mise en garde :

Maintenez vos doigts à distance des pièces en mouvement, en particulier des aiguilles.

# Raccommodge, broderie et monogramme en mouvement libre

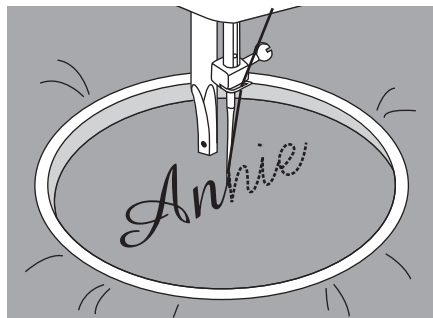

## Monogrammes

Installez la plaquette de reprisage (voir page 35).

Cousez à une vitesse constante, en déplaçant le tambour lentement le long du lettrage.

Fixez avec des points de renforcement à la fin du dessin lorsque le lettrage est terminé.

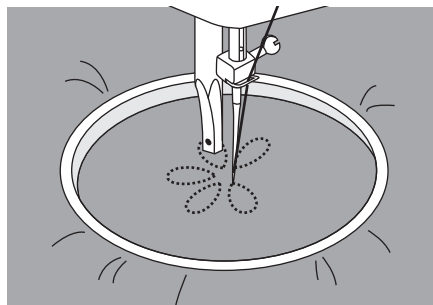

## Broderie

Installez la plaquette de reprisage (voir page 35).

Piquez le long du contour du dessin en déplaçant le tambour à broder. Assurez-vous de maintenir une vitesse constante.

Remplissez le dessin en évoluant des contours vers l'intérieur. Maintenez les points proches les uns des autres.

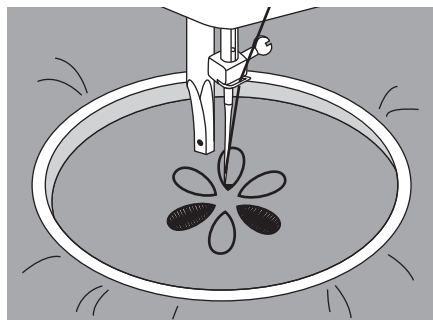

On obtient des points plus longs en déplaçant plus rapidement le tambour et des points plus courts en le déplaçant lentement.

Fixez avec des points de renforcement à la fin du dessin.

# Appliqué

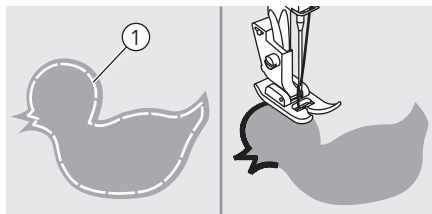

Coupez le dessin d'appliqué et bâtissez-le sur le tissu.

Cousez lentement le long du bord du dessin.

① Bâti

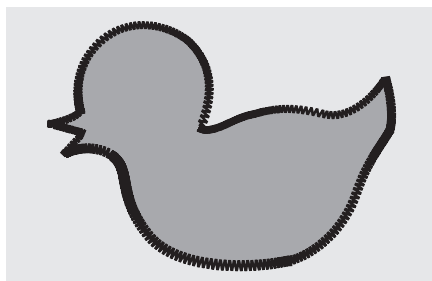

Coupez le matériau en excès hors des points. Assurez-vous de ne couper aucun point.

Enlevez le bâti et repassez.

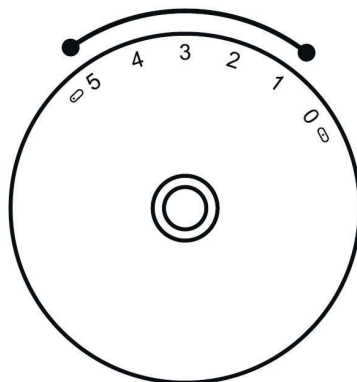
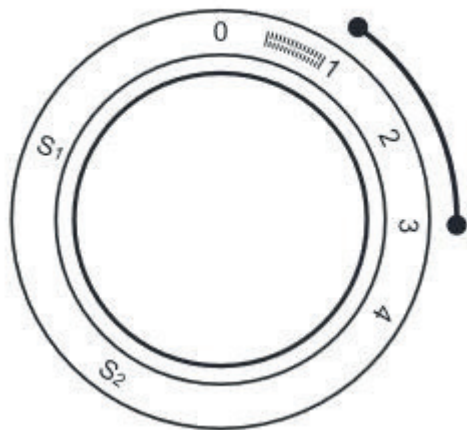

# Point de feston

Le motif de vagues répété, qui ressemble à des coquillages, est appelé « feston ». Il est utilisé pour décorer le col des chemises et les bords de projets de tricot.

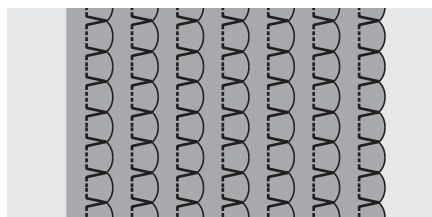
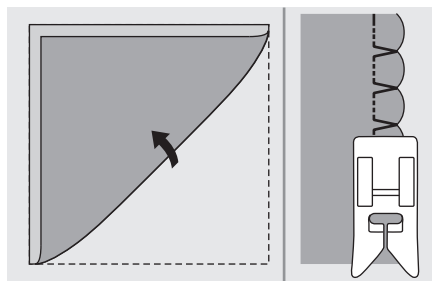
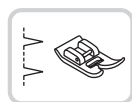

## Point coquille

Utilisez un tissu léger (tricot, par exemple).

Pliez et cousez sur le biais.

Lorsque l'aiguille pivote vers la droite, laissez l'aiguille se dégager du bord replié du tissu.

Après avoir fait les coutures, ouvrez le tissu et repassez les bords à plat sur un côté.

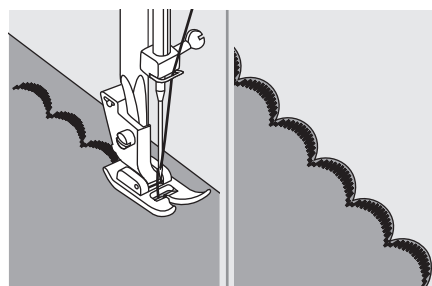

## Point de feston

Faites des points le long du bord du tissu, en veillant à ne pas coudre directement sur le bord du tissu.

Pour de meilleurs résultats, appliquez de l'amidon sur le tissu et pressez avec un fer chaud avant la couture.

Coupez le long des points, faites attention à ne pas couper les points.

# Patchwork

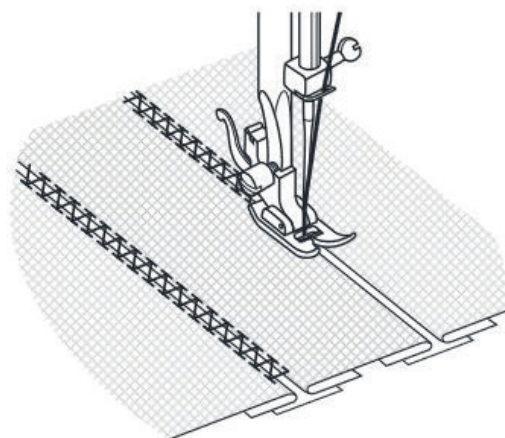
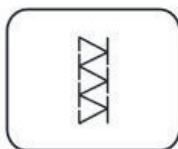
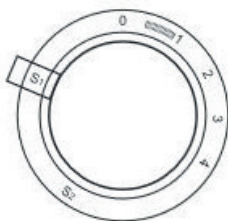
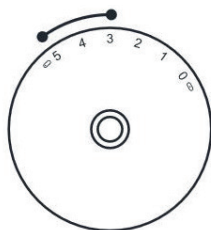

Ces points sont utilisés pour joindre deux pièces de tissu tout en laissant un espace entre leurs bords.

1. Repliez les bords des deux morceaux de tissu pour l'ourlet et basculez les bords sur une fine feuille de papier en laissant un petit espace entre eux.

2. Réglez le sélecteur de point sur 

3. Cousez le long du bord, en tirant légèrement sur les deux fils lorsque vous commencez à coudre. Utilisez des fils plus épais que la normale pour la couture.
4. Après la couture, retirez le bâti et le papier. Terminez en faisant des nœuds sur l'envers au début et à la fin des coutures.

# Point de surjet

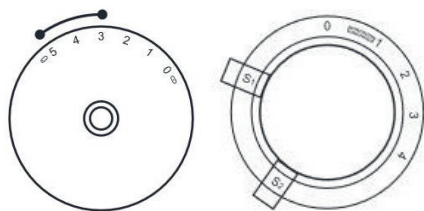

➔ **Attention :**

Utilisez des aiguilles, des aiguilles à pointe ronde ou des aiguilles jersey/stretch !

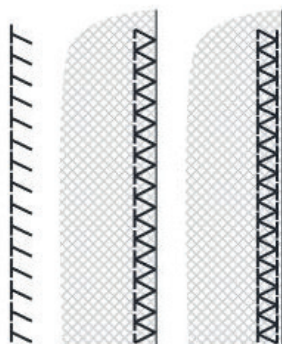
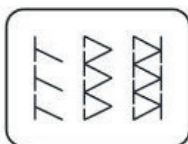
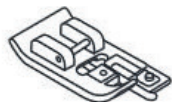

1

2

3

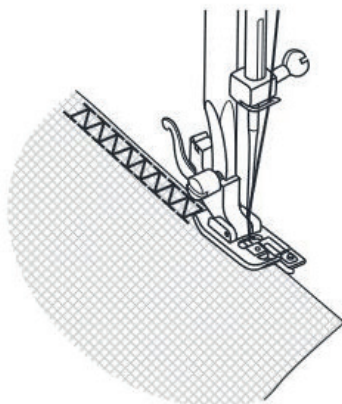

Les coutures, le piquage, les ourlets visibles. Tournez le cadran de longueur de point sur « S1 » ou « S2 ».

## Surjet invisible

Pour les tricots fins, les maillots, les encolures, les bords-côtes. (1,2)

## Surjet standard

Pour les tricots fins, les maillots, les encolures, les bords-côtes. (3)

Tous les points de surjet conviennent à la couture et au piquage des bords et des coutures visibles en une seule opération. Lors du piquage, l'aiguille doit juste passer par-dessus le bord du tissu.

# Points invisibles

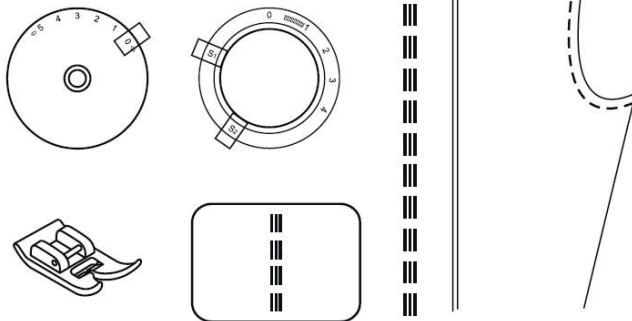

1

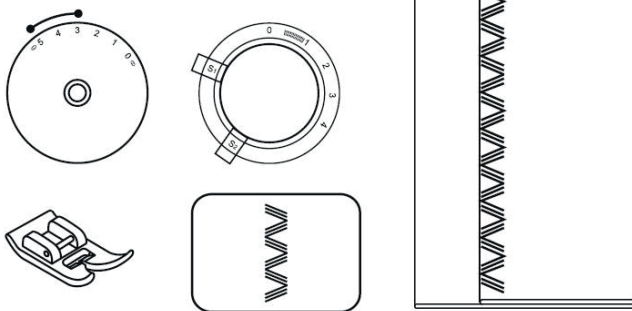

2

## Point droit triple (1/3)

Pour des coutures résistantes.

Tournez le cadran de longueur de point sur « S1 » ou « S2 » et sélectionnez le motif  
Cadran de largeur de point : choisissez « 0 ».



La machine coud deux points en avant et un point en arrière. Cela donne un triple renforcement.

## Triple zigzag : (2/4)

Pour les coutures résistantes, les ourlets et les coutures décoratives.

Tournez le cadran de longueur de point sur « S1 » ou « S2 » et sélectionnez le motif  
Cadran de largeur de point : choisissez 3-5.



Le triple zigzag convient aux tissus fermes comme le denim, le velours côtelé, etc.



# Point de smock

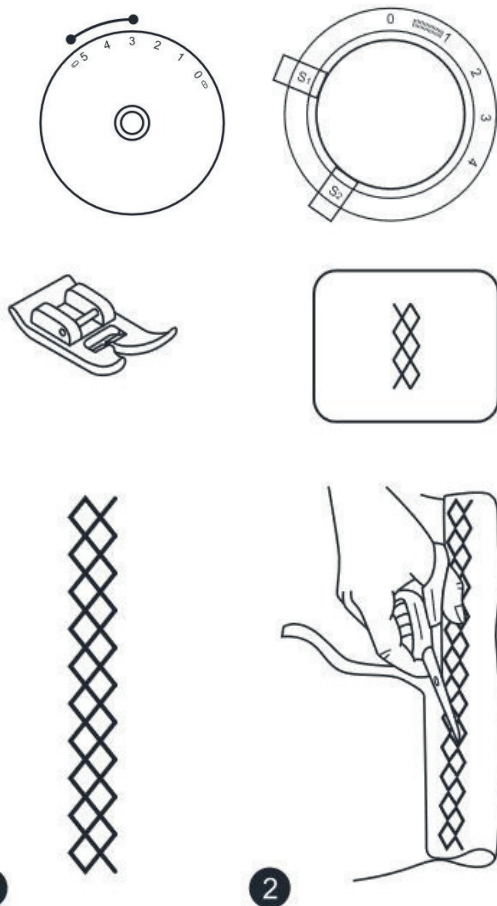

Coutures, ourlets, T-shirts, sous-vêtements, etc.

Réglez la machine comme illustré. Tournez le cadran de longueur de point sur « S1 ».

Le point peut être utilisé pour tous les types de jersey ainsi que pour les tissus tissés. (1)

Cousez à 1 cm du bord du tissu et coupez le surplus de tissu.

# Points utiles

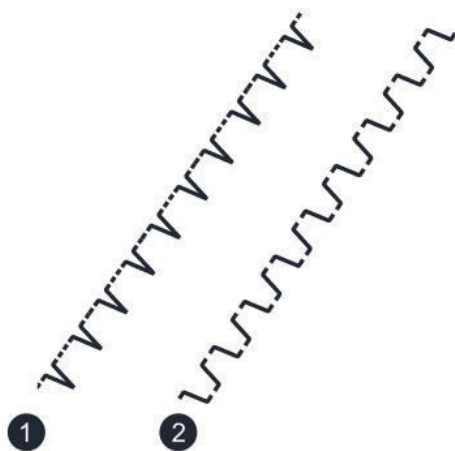
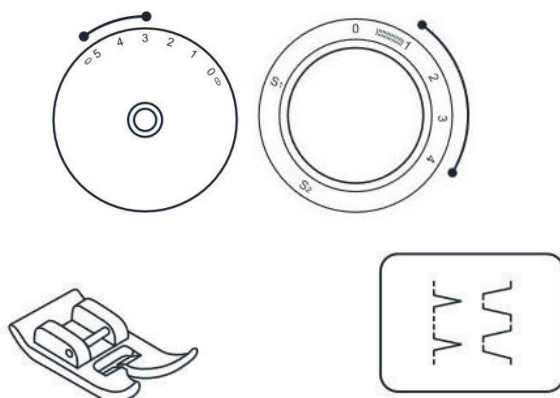

Réglez la machine comme illustré. Tournez le cadran de longueur du point pour l'adapter au tissu.

## Coquille (1)

Pour les bords décoratifs. Convient aux bords des tissus transparents, fins et extensibles. Le point le plus large doit passer juste au-dessus du bord du tissu pour créer l'effet de coquille.

## Rempart (2)

Pour les coutures d'assemblage à plat, la couture sur des ourlets élastiques et visibles. Ce point peut être utilisé pour des tissus fermes et plus épais.

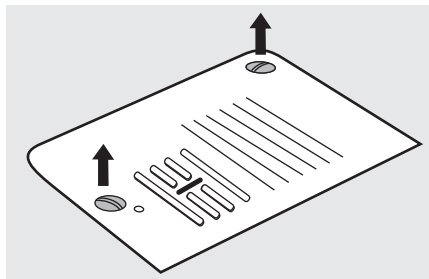

## ⚠ Attention :

Lors du nettoyage de la machine, celle-ci doit toujours être débranchée de l'alimentation électrique.

### Retirez la plaque à aiguille :

Tournez le volant jusqu'à ce que l'aiguille soit complètement levée. Ouvrez le couvercle avant à charnière et dévissez la vis de la plaque à aiguille avec le tournevis.

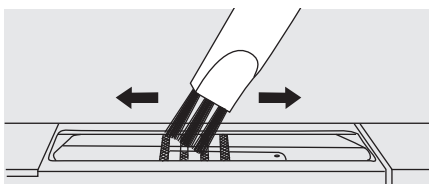

### Nettoyage des griffes d'entraînement :

Nettoyez les griffes d'entraînement et le boîtier de la canette à l'aide d'une brosse.

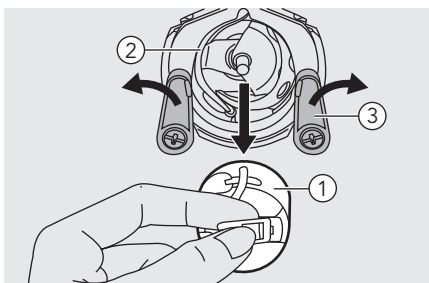

### Nettoyage et lubrification du crochet :

Les peluches et les fils de tissu doivent être enlevés régulièrement.

Retirez le boîtier de la canette. Tournez le volant jusqu'à ce que la course du crochet soit en position à gauche. Tournez les deux bras de fixation du crochet vers l'extérieur. Enlevez le couvercle de la course du crochet et le crochet et nettoyez-les avec un chiffon doux. Lubrifiez (1 à 2 gouttes) avec de l'huile pour machine à coudre.

- ① Boîtier de la canette
- ② Course du crochet
- ③ Bras de fixation du crochet

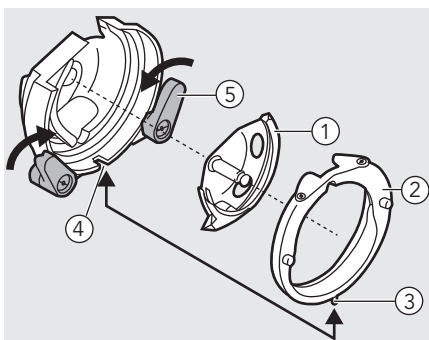

Remplacez le crochet. Fixez le couvercle de la course du crochet en vous assurant que la broche inférieure s'insère dans la rainure. Remplacez les deux bras de fixation du crochet. Insérez le boîtier de canette et la canette et remplacez la plaque à aiguille.

- ① Crochet
- ② Couvercle de la course du crochet
- ③ Épingle
- ④ Rainure
- ⑤ Bras de fixation du crochet

# Guide de dépannage

Avant de contacter le service, vérifiez les éléments suivants. Si le problème persiste, contactez le lieu d'achat ou votre fournisseur agréé le plus proche.

| Problème                 | Cause                                                      | Solution                                                                                          | Référence |
|--------------------------|------------------------------------------------------------|---------------------------------------------------------------------------------------------------|-----------|
| Rupture du fil supérieur | 1. La machine n'est pas correctement enfilée.              | 1. Enfiler de nouveau la machine.                                                                 | 12 - 17   |
|                          | 2. La tension du fil est excessive.                        | 2. Réduire la tension du fil (au chiffre inférieur).                                              | 21        |
|                          | 3. Le fil est trop épais pour l'aiguille.                  | 3. Choisir une aiguille plus grande.                                                              | 19        |
|                          | 4. L'aiguille n'est pas correctement insérée.              | 4. Retirer et insérer de nouveau l'aiguille (côté plat vers l'arrière).                           | 18        |
|                          | 5. Le fil est enroulé autour de la broche porte-bobine.    | 5. Retirer la bobine et enrouler de nouveau le fil sur la bobine.                                 | 12 - 17   |
|                          | 6. L'aiguille est endommagée.                              | 6. Remplacez l'aiguille.                                                                          | 18        |
| Rupture du fil inférieur | 1. Le boîtier de la canette n'est pas inséré correctement. | 1. Retirez et réinsérez le boîtier de canette et tirez sur le fil. Le fil doit passer facilement. | 13        |
|                          | 2. Le boîtier de la canette est mal enfilé.                | 2. Vérifiez la canette et le boîtier de canette.                                                  | 13        |
| Points sautés            | 1. L'aiguille n'est pas correctement insérée.              | 1. Retirer et insérer de nouveau l'aiguille (côté plat vers l'arrière).                           | 18        |
|                          | 2. L'aiguille est endommagée.                              | 2. Insérer une nouvelle aiguille.                                                                 | 18        |
|                          | 3. La mauvaise taille d'aiguille a été utilisée.           | 3. Choisir une aiguille qui convienne au fil.                                                     | 19        |
|                          | 4. Le pied n'est pas correctement fixé.                    | 4. Vérifier et le fixer correctement.                                                             | 20        |
|                          | 5. La machine n'est pas correctement enfilée.              | 5. Enfiler de nouveau la machine.                                                                 | 12 - 17   |
| L'aiguille se casse      | 1. L'aiguille est endommagée.                              | 1. Insérer une nouvelle aiguille.                                                                 | 18        |
|                          | 2. L'aiguille n'est pas insérée correctement.              | 2. Insérer l'aiguille correctement (côté plat vers l'arrière).                                    | 18        |
|                          | 3. Mauvaise taille d'aiguille pour le tissu.               | 3. Choisir une aiguille qui convienne au fil et au tissu.                                         | 19        |
|                          | 4. Le mauvais pied est installé.                           | 4. Choisir le pied approprié.                                                                     | -         |
|                          | 5. La vis de pince-aiguille est desserrée.                 | 5. Utiliser un tournevis pour serrer la vis.                                                      | 18        |

# Guide de dépannage

| Problème                                  | Cause                                                                                           | Solution                                                                                                                                   | Référence |
|-------------------------------------------|-------------------------------------------------------------------------------------------------|--------------------------------------------------------------------------------------------------------------------------------------------|-----------|
| L'aiguille se casse                       | 6. Le pied presseur utilisé n'est pas adapté pour le type de point que vous souhaitez coudre.   | 6. Fixez un pied presseur adapté pour le type de point que vous souhaitez coudre.                                                          | -         |
|                                           | 7. La tension du fil supérieur est excessive.                                                   | 7. Réduire la tension du fil supérieur.                                                                                                    | 21        |
| Points lâches                             | 1. La machine n'est pas enfilée correctement.                                                   | 1. Vérifiez le filetage.                                                                                                                   | 12 - 17   |
|                                           | 2. Le boîtier de la canette n'est pas enfilé correctement.                                      | 2. Enfilez le boîtier de la canette comme illustré.                                                                                        | 13        |
|                                           | 3. Mauvaise combinaison aiguille/tissu/fil.                                                     | 3. La taille de l'aiguille doit être adaptée au fil et au tissu.                                                                           | 19        |
|                                           | 4. La tension du fil est erronée.                                                               | 4. Corriger la tension du fil.                                                                                                             | 21        |
| Les coutures se froncent ou font des plis | 1. L'aiguille est trop épaisse pour le tissu.                                                   | 1. Choisissez une aiguille plus fine.                                                                                                      | 19        |
|                                           | 2. La tension du fil est excessive.                                                             | 2. Relâcher la tension du fil.                                                                                                             | 21        |
| Plissement des coutures                   | 1. La tension du fil de l'aiguille est excessive.                                               | 1. Relâcher la tension du fil.                                                                                                             | 21        |
|                                           | 2. Le fil de l'aiguille n'est pas enfilé correctement.                                          | 2. Enfiler de nouveau la machine.                                                                                                          | 12 - 17   |
|                                           | 3. L'aiguille est trop grosse pour le tissu à coudre.                                           | 3. Choisir une aiguille qui convienne au fil et au tissu.                                                                                  | 19        |
|                                           | 4. Si vous cousez sur du tissu fin.                                                             | 4. Cousez avec un matériau stabilisateur sous le tissu.                                                                                    | 26        |
| Les motifs sont distordus.                | 1. Le pied presseur approprié n'est pas utilisé.                                                | 1. Choisir le pied approprié.                                                                                                              | -         |
|                                           | 2. La tension du fil de l'aiguille est excessive.                                               | 2. Relâcher la tension du fil.                                                                                                             | 21        |
| La machine s'enraye.                      | 1. Le fil est coincé dans le crochet.                                                           | 1. Retirez le fil supérieur et le boîtier de la canette, tournez le volant vers l'avant et vers l'arrière, puis retirez les restes de fil. | 47        |
|                                           | 2. Le transporteur est bourrée de peluches.                                                     | 2. Retirez la plaque à aiguille et nettoyez les griffes d'entraînement.                                                                    | 47        |
| La machine est bruyante.                  | 1. Des résidus pelucheux ou de l'huile se sont accumulés sur le crochet ou la barre à aiguille. | 1. Nettoyer le crochet et le transporteur.                                                                                                 | 47        |
|                                           | 2. L'aiguille est endommagée.                                                                   | 2. Remplacez l'aiguille.                                                                                                                   | 18        |
|                                           | 3. Léger bourdonnement provenant du moteur interne.                                             | 3. Normal.                                                                                                                                 | -         |

# Guide de dépannage

| Problème                                    | Cause                                       | Solution                                                                                                                              | Référence |
|---------------------------------------------|---------------------------------------------|---------------------------------------------------------------------------------------------------------------------------------------|-----------|
| La machine est bruyante.                    | 4. Le fil est coincé dans le crochet.       | 1. Retirez le fil supérieur et le boîtier de la canette, tournez le volant vers l'avant et l'arrière, puis retirez les restes de fil. | 47        |
|                                             | 5. Le transporteur est bourrée de peluches. | 2. Retirez la plaque à aiguille et nettoyez les griffes d'entraînement.                                                               | 47        |
| Points irréguliers, entraînement irrégulier | 1. Fil de mauvaise qualité.                 | 1. Choisir un fil de meilleure qualité.                                                                                               | 19        |
|                                             | 2. Le boîtier de la canette est mal enfilé. | 2. Retirez le boîtier de la canette et le fil et réinsérez-les correctement.                                                          | 13        |
|                                             | 3. Le tissu a été complètement tiré.        | 3. Ne pas tirer sur le tissu pendant la couture, laisser la machine s'en occuper.                                                     | -         |
| La machine à coudre ne fonctionne pas.      | 1. La machine n'est pas en marche.          | 1. Mettre la machine en marche.                                                                                                       | 9         |
|                                             | 2. La machine n'est pas branchée.           | 2. Connectez la fiche de la ligne d'alimentation à la prise électrique.                                                               | 9         |

## Elimination



Ne pas jeter les appareils électriques dans les ordures ménagères, utiliser les installations de collecte dédiées.

Contactez les autorités locales pour les informations concernant les systèmes de collecte disponibles.

Si les appareils électriques sont jetés dans des décharges ou des dépotoirs, des substances dangereuses peuvent s'infiltrer dans les eaux souterraines et entrer dans la chaîne alimentaire, portant ainsi atteinte à la santé et au bien-être.

Lors du remplacement de vieux appareils par des neufs, le détaillant est légalement obligé de reprendre gratuitement l'ancien appareil pour le mettre au rebut.

# Remarques

|  |
|--|
|  |
|  |
|  |
|  |
|  |
|  |
|  |
|  |
|  |
|  |
|  |
|  |
|  |
|  |
|  |
|  |

